



Travel 503, 1003 S/L,  
1003, 1103 CS/CL



Oversættelse af den originale betjeningsvejledning

Dansk

Nederlands

## Forord

### Kære kunde,

Vi er glade for, at vores motorkoncept har overbevist dig. Dit Torqeedo Travel-system lever op til den nyeste tekniske standard hvad angår drivteknik og driveffektivitet.

Det er designet og fremstillet med den største omhu og med særligt fokus på komfort, brugervenlighed og sikkerhed og er kontrolleret grundigt inden leveringen.

Tag dig god tid til at læse denne betjeningsvejledning grundigt igennem, så du bliver i stand til at behandle systemet rigtigt og således får glæde af den i mange år.

Vi bestræber os på løbende at forbedre Torqeedo-produkterne. Hvis det giver anledning til bemærkninger om konceptet og brugen af vores produkter, vil vi gerne høre om det.

Generelt kan du altid henvende dig til os med alle dine spørgsmål om Torqeedo-produkter. Kontaktoplysningerne finder du på bagsiden. Vi håber, at du vil få glæde af dette produkt.

Dit Torqeedo-team

## Indholdsfortegnelse

<b>1</b>	<b>Indledning.....</b>	<b>5</b>	6.2	Fastgørelse af styring.....	20
1.1	Generelt om vejledningen.....	5	6.3	Trimning af motoren.....	21
1.2	Symbolforklaring.....	5	6.4	Batteriforsyning.....	22
1.3	Sikkerhedshenvisningernes opbygning.....	6	6.4.1	Opladning af batteri med strømforsyning.....	23
1.4	Om denne betjeningsvejledning.....	6	6.4.2	Opladning af batteri fra strømnettet om bord	23
1.5	Typeskilt.....	7	6.4.3	Forsyning af en enhed via USB-porten.....	23
<b>2</b>	<b>Registrering af enheden.....</b>	<b>8</b>	6.5	Idriftsættelse af bådcomputeren.....	24
<b>3</b>	<b>Udstyr og betjeningslementer.....</b>	<b>9</b>	6.5.1	Visninger og symboler.....	24
3.1	Leveringsomfang.....	9	6.5.2	Visningsindstillinger.....	26
3.2	Betjeningslementer og komponenter.....	9	<b>7</b>	<b>Drift.....</b>	<b>27</b>
<b>4</b>	<b>Tekniske data.....</b>	<b>10</b>	7.1	Nødstop.....	28
4.1	Litium-ion-batteri.....	11	7.2	Sejlads.....	29
<b>5</b>	<b>Sikkerhed.....</b>	<b>12</b>	7.2.1	Ved sejladsens start.....	29
5.1	Sikkerhedsanordninger.....	12	7.2.2	Sejlads fremad og sejlads baglæns.....	29
5.2	Generelle sikkerhedsbestemmelser.....	12	7.2.3	Styring.....	30
5.2.1	Introduktion.....	12	7.2.4	Afslutning af sejlads.....	30
5.2.2	Formålsbestemt anvendelse.....	13	7.3	Vipning af motor.....	30
5.2.3	Forudsigelig fejlanvendelse.....	13	<b>8</b>	<b>Demontering af drev.....</b>	<b>33</b>
5.2.4	Før brug.....	13	<b>9</b>	<b>Trailertransport/søsætning af båden.....</b>	<b>36</b>
5.2.5	Generelle sikkerhedshenvisninger.....	15	<b>10</b>	<b>Fejlmeldinger.....</b>	<b>37</b>
<b>6</b>	<b>Idriftsættelse.....</b>	<b>17</b>	<b>11</b>	<b>Pleje og service.....</b>	<b>40</b>
6.1	Montering af motoren på båden.....	17			

11.1 Systemkomponenternes pleje.....	40
11.1.1 Korrosionsbeskyttelse.....	40
11.2 Serviceintervaller.....	41
11.2.1 Reservedele.....	41
11.2.2 Pleje af batteri.....	41
11.3 Udskiftning af propellen.....	42
11.4 Udskiftning af finne 503 S/L, 1003 S/L og 1003 CS/CL.....	44
<b>12 Generelle garantibetingelser.....</b>	<b>45</b>
12.1 Garanti og ansvar.....	45
12.2 Garantiens omfang.....	45
12.3 Garantiproces.....	46
<b>13 Tilbehør.....</b>	<b>47</b>
<b>14 Bortskaffelse og miljø.....</b>	<b>49</b>
14.1 Bortskaffelse af udtjente elektriske og elektroniske apparater.....	49
14.2 Bortskaffelse af batterier.....	49
<b>15 EF-overensstemmelseserklæring.....</b>	<b>51</b>
<b>16 Ophavsret.....</b>	<b>53</b>

# 1 Indledning

## 1.1 Generelt om vejledningen

Vejledningen beskriver alle Travel-systemets væsentlige funktioner.

### Dette omfatter:

- Formidling af viden om Travel-systemets opbygning, funktion og egenskaber.
- Henvisninger til mulige farer, følgerne af disse og til foranstaltninger til at undgå en risiko.
- Detaljerede oplysninger om udførelsen af alle funktioner i hele Travel-systemets livscyklus.

Denne vejledning skal fungere som en hjælp til at lære Travel-systemet at kende og anvende det til det tiltænkte formål uden risiko.

Enhver bruger af Travel-systemet skal have læst og forstået vejledningen. Med henblik på fremtidig brug skal vejledningen altid opbevares let tilgængeligt i nærheden af Travel-systemet.

Sørg altid for at anvende en aktuel version af vejledningen. Den aktuelle version af vejledningen kan downloades fra hjemmesiden [www.torqueedo.com](http://www.torqueedo.com) under fanebladet "Service Center". Softwareopdateringer kan medføre ændringer i vejledningen.

### Hvis du følger denne vejledning nøje, kan du:

- Undgå farer.
- Reducere reparationsomkostninger og stilstandstider.
- Øge Travel-systemets pålidelighed og levetid.

## 1.2 Symbolforklaring



Magnetfelt



Læs vejledningen omhyggeligt igennem



Hold afstand til pacemaker og andre medicinske implantater – min. 50 cm.



Hold afstand til magnetkort (f.eks. betalingskort) samt andre magnetisk følsomme informationsmedier – mindst 50 cm.



Tidspunkt for inspektion eller bortskaffelse af batteriet.

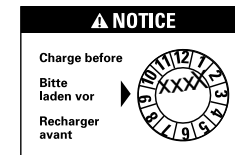

Batteriet skal lades helt op senest på den dato, der er anført på emballagen.

### 1.3 Sikkerhedshenvisningernes opbygning

Sikkerhedsanvisningerne i denne vejledning er angivet med standardiserede beskrivelser og symboler. Følg de respektive anvisninger. De relevante fareklasser bruges afhængigt af sandsynligheden for, at en hændelse indtræder og graden af denne.

#### Sikkerhedsanvisninger

#### FARE!

Umiddelbar fare med høj risiko.  
Konsekvensen kan være død eller alvorlige personskader, hvis risikoen ikke undgås.

#### ADVARSEL!

Potentiel fare med middel risiko.  
Konsekvensen kan være død eller alvorlige personskader, hvis risikoen ikke undgås.

#### PAS PÅ!

Fare med lav risiko.  
Konsekvensen kan være lette eller moderate person- eller tingskader, hvis risikoen ikke undgås.

#### Bemærk

#### BEMÆRK

Anvisninger, som ubetinget skal overholdes.  
Brugertips og andre nyttige informationer.

### 1.4 Om denne betjeningsvejledning

#### Handlingsanvisninger

Handlingstrin, der skal udføres, vises som en nummereret liste. Rækkefølgen af handlingstrinnene skal overholdes.

#### Eksempel:

1. Handlingstrin
2. Handlingstrin

Resultaterne af en handlingsanvisning vises på følgende måde:

- ▶ Pil
- ▶ Pil

#### Lister

Lister uden en obligatorisk rækkefølge vises som en punktopstilling.

#### Eksempel:

- Punkt 1
- Punkt 2

## 1.5 Typeskilt

På hvert Travel-system er der anbragt et typeskilt til aflæsning af nøgletallene iht. Maskindirektivet 2006/42/EF.



Fig. 1: Typeskilt Travel system

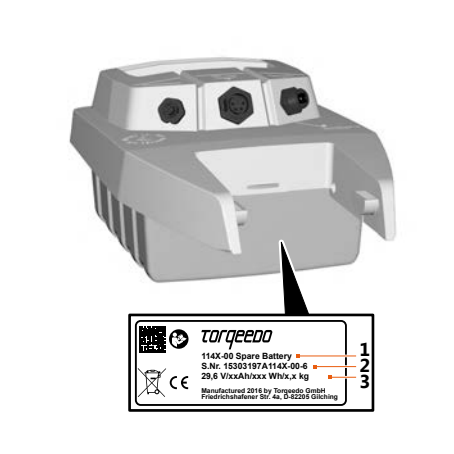

Fig. 2: Typeskilt batteri

- 1 Artikelnummer og motor-/batteritype
- 2 Serienummer
- 3 Driftsspænding/konstant ydelse/vægt

## 2 Registrering af enheden

Du kan registrere dit Travel-system med serienumrene, se **kapitel 1.5, "Type-skilt"**. Registreringen kan udføres gratis på Torqeedo-websitet: <https://www.torqeedo.com/de/service-center/device-registration.html>.



## 3 Udstyr og betjeningsselementer

### 3.1 Leveringsomfang

- Motor
- Batteri
- Rorpind
- Nødstop-magnetchip
- Emballage
- Låsestift (til fastgørelse af styringen)
- Pal (til fastgørelse af batteriet)
- Strømforsyning med Euro strømkabel og US strømkabel
- Betjeningsvejledning
- Garantibevis

### 3.2 Betjeningsselementer og komponenter



Fig. 3: Rorpind



Fig. 4: Batteri



Fig. 5: Nødstop-magnetchip

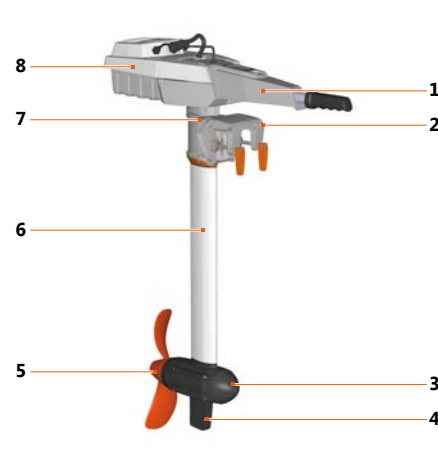

Fig. 6: Oversigt

- |                                     |                          |
|-------------------------------------|--------------------------|
| 1 Rorpind med multifunktionsdisplay | 5 Propel                 |
| 2 Spejlholder                       | 6 Skaft                  |
| 3 Pylon                             | 7 Drejelig spærrehåndtag |
| 4 Finne                             | 8 Batteri                |

## 4 Tekniske data

Typebetegnelse	Travel 503 S/L	Travel 1003 S/L	Travel 1003 CS/CL	Travel 1103 CS/CL
Maks. indgangseffekt	500 W	1.000 W	1.000 W	1.100 W
Maks. fremdriftseffekt	220 W	480 W	480 W	540 W
Maks. samlet virkningsgrad	44 %	48 %	48 %	49 %
Sammenlignelig benzin-udenbordsmotor (fremdriftseffekt)	1,5 hk	3 hk	3 hk	3 hk
Tilsigtet brug til både med en totalvægt på op til	0,75 t	1,5 t	1,5 t	1,5 t
Indbygget batteri	320 Wh Li-ion	530 Wh Li-ion	915 Wh Li-ion	915 Wh Li-ion
Mærkespænding	29,6 V	29,6 V	29,6 V	29,6 V
Slutladespænding	33,6 V	33,6 V	33,6 V	33,6 V
Slutafladningsspænding	24,0 V	24,0 V	24,0 V	24,0 V
Brugs-/lagertemperatur batteri	-20° C – +60° C	-20° C – +60° C	-20° C – +60° C	-20° C – +60° C
Ladetemperatur batteri	0° C – +45° C	0° C – +45° C	0° C – +45° C	0° C – +45° C
Skaflets længde	S: 62,5 cm (24,6 tommer) L: 75 cm (29,5 tommer)			

Typebetegnelse	Travel 503 S/L	Travel 1003 S/L	Travel 1003 CS/CL	Travel 1103 CS/CL
Mål (L x B x H)	83,0 x 23,2 x 103,5 (S) / 115,5 (L) cm			83,0 x 23,2 x 101 (S)/ 113 (L) cm
Standardpropel (v = hastighed i km/h) (p = effekt i Watt)	v9/p790	v9/p790	v9/p790	v10/p1100
Maks. propelhastighed	700 o/min	1.200 o/min	1.200 o/min	1.450 o/min
Trim-trin	0°, 7°, 14°, 21°	0°, 7°, 14°, 21°	0°, 7°, 14°, 21°	0°, 7°, 14°, 21°
Kapslingsklasse IP67*	Ja	Ja	Ja	Ja

\* Travel systemet er beskyttet mod snavs og indtrængning af vand (maks. 0,5 timer, maks. 1 m).

## 4.1 Litium-ion-batteri

Typebetegnelse	Akku Travel 503	Akku Travel 1003	Akku Travel 1003 C	Akku Travel 1103 C
Kapacitet	320 Wh	530 Wh	915 Wh	915 Wh
Brugs-/opbevaringstemperatur	-20° C til + 60° C (-4° F til 140° F)			
Opbevaringstemperatur til opbevaring > 3 måneder	5-15° C (40-60° F)			
Ladeniveau ved optimal opbevaring	~50 % ved opbevaring op til 1 år 100 % ved opbevaring i mere end 1 år			
Selvafladningshastighed ved optimal opbevaring	3,6 % hver måned 43 % om året			
Ladetid (strømforsyning)	3,5 h	6 h	10,5 h	10,5 h
Ladetemperatur batteri	0° C til +45° C (32° F til 113° F)			

## 5 Sikkerhed

### 5.1 Sikkerhedsanordninger

Sikkerhedsanordning	Funktion
Nødstop-magnetchip	Bevirker en øjeblikkelig afbrydelse af energitilførslen og frakobling af Travel-systemet. Derefter standser propellen.
Rorpind	Sikrer, at Travel-systemet kun kan tilkobles i neutral stilling for at undgå, at Travel-systemet tilsluttes utilsigtet.
Elektronisk sikring	Sikrer motoren mod overstrøm, overspænding og forbyttede poler.
Overtemperaturbeskyttelse	Automatisk effektreduktion ved overophedning af elektronikken eller motoren.
Motorværn	Beskytter motoren mod termisk og mekanisk beskadigelse ved blokering af propellen, f.eks. som følge af berøring af bunden, omvikling af liner.
Beskyttelse mod kabelbrud	Motoren skal standses med det samme, hvis forbindelseskablet bliver beskadiget.
Accelerationskontrol	Beskyttelse af de mekaniske drevdele samt undgåelse af kortvarige ripler ved en regulering af propellens hastighedsændring.

### 5.2 Generelle sikkerhedsbestemmelser

#### BEMÆRK

- Læs og overhold ubetinget sikkerhedshenvisningerne og advarslerne i denne vejledning!
  - Læs denne vejledning, før du tager Travel-systemet i brug.
- Manglende overholdelse af disse anvisninger kan resultere i alvorlige personskader eller materielle skader. Torqeedo påtager sig intet ansvar for skader, der er opstået som følge af handlinger, der i modstrid med denne vejledning.

En udførlig symbolforklaring findes i **kapitel 1.2, "Symbolforklaring"**.

For visse aktiviteter kan der gælde specielle sikkerhedsforskrifter. Sikkerhedshenvisningerne og advarslerne herom findes i de respektive afsnit i vejledningen.

#### 5.2.1 Introduktion

For Travel-systemets drift er også de lokale sikkerhedsforskrifter og forskrifter til forebyggelse af ulykker gældende.

Travel-systemet er designet og fremstillet med den største omhu og med særligt fokus på komfort, brugervenlighed og sikkerhed og er kontrolleret grundigt inden leveringen.

Alligevel kan ikke-formålsbestemt anvendelse af Travel-systemet medføre risici for brugerens eller tredjemands liv og lemmer samt omfattende materielle skader.

### 5.2.2 Formålsbestemt anvendelse

Drivsystem til vandfartøjer.

Travel-systemet skal anvendes i kemikaliefrie farvande med tilstrækkelig vanddybde.

Tilsigtet brug omfatter også:

- Fastgørelse af Travel-systemet på fastgørelsespunkter til formålet og overholdelse af de foreskrevne drejemomenter.
- Overholdelse af alle anvisninger i denne vejledning.
- Overholdelse af pleje- og serviceintervallerne.
- Udelukkende brug af originale reservedele.

### 5.2.3 Forudsigelig fejlanvendelse

Enhver anden eller videregående brug end den, der er fastlagt i **kapitel 5.2.2, "Formålsbestemt anvendelse"**, anses som ikke tilsigtet. Kun brugeren bærer ansvaret for skader pga. ikke formålsbestemt anvendelse, og producenten er ikke underlagt en erstatningspligt.

**Bl.a. følgende anses som ikke formålsbestemt:**

- Drift med propellen over vandet.
- Drift i farvande, der er forurenet med kemikalier.
- Brug af Travel-systemet andetsteds end på vandfartøjer.
- Enhver ændring af produktet.

### 5.2.4 Før brug

#### ADVARSEL!

**Livsfare som følge af ikke-manøvreedygtig båd!  
Alvorlige sundhedsskader eller livsfarlige kvæstelser kan være følgen.**

- Indhent oplysninger om det farvandsområde, du agter dig ud i inden sejladsen, og tag hensyn til prognoserne for vej og bølger.
  - Medbring det sikkerhedsudstyr, som passer til bådens størrelse (anker, pad-del, kommunikationsudstyr, evt. hjælpemiddel til fremdrift).
  - Kontrollér systemet for mekaniske beskadigelser inden sejladsen.
  - Begiv dig kun på vandet med et fejlfrit system.
- Travel-systemet må kun håndteres af personer med passende kvalifikationer og som har den nødvendige fysiske og mentale egnethed. Følg de respektive gældende nationale forskrifter.
  - Som fører af båden er du ansvarlig for sikkerheden for dine passagerer samt vandfartøjer og personer i nærheden. Lær derfor ubetinget reglerne for sejlads med småbåde at kende, og læs denne vejledning grundigt igennem.
  - Der kræves særlig forsigtighed, når der er personer i vandet, også ved sejlads med lav hastighed.
  - Følg bådproducentens henvisninger om den tilladte motorisering af din båd. Overskrid ikke de angivne last- og ydelsesgrænser.
  - Kontrollér Travel-systemets tilstand og alle dets funktioner (inklusive nødstop) før hver sejlads med lav effekt, se **kapitel 11.2, "Serviceintervaller"**.
  - Bliv fortrolig med Travel-systemets betjeningslementer. Først og fremmest skal du være i stand til at stoppe Travel-systemet hurtigt efter behov.

- Opstår der funktionsforstyrrelser på motoren, ses en fejlkode på displayet. Når fejlen er afhjulpnet, kan motoren generelt startes igen fra den neutrale stilling. Beskrivelser og detaljer findes i **kapitel 10, "Fejlmeldinger"**.
- Stop motoren med det samme, hvis nogen falder over bord.
- Overhold producentens anvisninger samt oplysningerne i brugsanvisningen vedrørende korrekt opladning.
- Brug en passende oplader.
- Brug aldrig et batteri, der ikke er dimensioneret eller konstrueret til enheden.
- Bland og isæt aldrig batterier af forskellig konstruktion, kapacitet, størrelse og type i en enhed.
- Tag batteriet ud af enheden, hvis enheden ikke skal bruges.
- Tag først batteriet ud af den originale emballage, når det skal bruges.
- Rengør batteriets og enhedens poler, før batteriet sættes i.
- Celler eller batterier må ikke komme i kontakt med opløsningsmidler, f.eks. fortyndingsmiddel, alkohol, olie, rustbeskyttelsesmiddel eller midler, f.eks. vaske-midler, der angriber overfladen.
- Udsæt ikke batteriet for mekaniske stød.
- Åbn ikke batteriets hus.
- Beskyt batteriet mod mekaniske skader. Bliver batteriets hus beskadiget, må batteriet ikke længere bruges eller oplades.
- Oplad batteriet 100 % op før brug.
- Oplad ikke batteriet over længere tid, hvis det ikke skal bruges.
- Oplad kun batteriet under opsyn fra en voksen person samt på et brandsikkert underlag.
- Oplad batteriet ved en omgivelsestemperatur på mellem 0° C og 45° C.
- Opbevar batteriet uden for børns rækkevidde.
- Opbevar ikke batteriet på steder, der udsættes for regn. Høje temperaturer og høj luftfugtighed kan forringe isoleringens modstandsevne og forårsage selvaf-ladning eller overfladekorrosion.
- Opbevar ikke batterier og celler på en risikabel måde i en kasse eller en skuffe, hvor de kan kortsluttes af hinanden eller af andre ledende materialer.
- Vær opmærksom på, at litiumbatterier med en kapacitet >100 Wh siden 2009 ikke længere må medtages i bagagen i fly. Motorens batteri overskrider den anførte værdi og må derfor hverken medtages i håndbagagen eller i kufferten i la-strummet.
- Batteriet er deklareret som farligt gods i UN-klasse 9. Forsendelse via spedition skal ske i den originale emballage. Privat transport er ikke berørt. Du bedes ved en privat transport sørge for, at batteriets hus ikke bliver beskadiget.
- Motorenheden skal trækkes ud af vandet for at undgå skader på elektronikken ved anden drift (båden slæbes, sejllads, kørsel med andre motorer).
- Du bedes være opmærksom på, at motoren automatisk forringer hastigheden ved høje omgivelsestemperaturer for at undgå, at batteriet bliver for varmt. Blinker termometeret på displayet, er dette en henvisning hertil (temperaturbeskyttelsesmodus).
- Akseltætningsringene, der tætnet motoren på gearakslen, bliver ødelagte af at være oppe af vandet i længere tid. Der er fare for, at motoren bliver for varm.

### 5.2.5 Generelle sikkerhedshenvisninger

#### FARE!

##### Livsfare på grund af elektrisk stød!

**Berøring af uisolerede eller beskadigede dele kan være livsfarligt eller medføre alvorlige kvæstelser.**

- Brug ingen beskadigede strømforsyninger.
- Udfør ikke reparationsarbejde på Travel-systemet på egen hånd.
- Berør aldrig kabler, der er slidt i stykker, har defekt isolering eller åbenlyst defekte komponenter.
- Afbryd straks Travel-systemet, hvis du opdager en defekt, og berør ikke længere nogen metaldele.
- Undgå, at elektriske komponenter kommer i kontakt med vand.
- Undgå kraftige mekaniske kraftpåvirkninger på Travel-systemets batterier og kabler.

#### FARE!

##### Eksplussionsfare pga. dannelse af oxygen-brint gas!

**Alvorlige til livsfarlige kvæstelser kan være følgen.**

- Hvis et genopladeligt batteri i kortere tid kommer under vanddybder på over én meter vand, bedes du kontakte Torqeedo service, og forsøg ikke at fiske batteriet op.
- Hvis et genopladeligt batteri har ligget mere end 30 minutter under en lav vanddybde (< 1 meter), bedes du kontakte Torqeedo service, og forsøg ikke at fiske batteriet op.

#### FARE!

##### Livsfare pga. brand!

**Bruges der opladere af anden fabrikat, er der risiko for brand.**

- Brug kun den strømforsyning, der leveres af Torqeedo.

#### FARE!

##### Livsfare pga. litium-brand!

**Alvorlige til livsfarlige kvæstelser kan være følgen.**

- Vand kan ikke slukke en litium-brand. Bekæmp branden med sand, hvis det er muligt.
- Brug vand til at køle batteriet af og undgå at ilden breder sig.
- Placer batteriet i en position, hvor det forårsager så ringe skade som muligt.

#### FARE!

##### Livsfare som følge af elektromagnetisk stråling!

**Alvorlige til livsfarlige kvæstelser kan være følgen.**

- Personer med pacemakere skal holde mindst 50 cm afstand til motoren og nødstop-magnetchippen.

#### ADVARSEL!

##### Livsfare som følge af ikke-manøvreedygtig båd!

**Alvorlige sundhedsskader eller livsfarlige kvæstelser kan være følgen.**

- Indhent oplysninger om det farvandsområde, du agter dig ud i inden sejladsen, og tag hensyn til prognoserne for vejr og bølger.
- Medbring det sikkerhedsudstyr, som passer til bådens størrelse (anker, pad-del, kommunikationsudstyr, evt. hjælpemiddel til fremdrift).
- Kontrollér systemet for mekaniske beskadigelser inden sejladsen.
- Begiv dig kun på vandet med et fejlfrit system.

**⚠ ADVARSEL!****Mekanisk risiko som følge af roterende komponenter!  
Alvorlige til dødelige kvæstelser kan blive konsekvensen.**

- Bær ikke løsthængende tøj eller smykker i nærheden af drivakslen eller propellen. Bind langt, løst hår op.
- Slå Travel-systemet fra, hvis personer opholder sig i umiddelbar nærhed af drivakslen eller propellen.
- Udfør ikke vedligeholdelses- og rengøringsarbejde på drivakslen eller propellen, mens Travel-systemet er tilkoblet.
- Lad kun propellen køre under vand.

**⚠ ADVARSEL!****Livsfare ved overvurdering af den resterende rækkevidde!  
Alvorlige sundhedsskader eller livsfarlige kvæstelser kan være følgen.**

- Bliv fortrolig med farvandsområdet inden sejladsen, da den rækkevidde, som bådcomputeren viser, ikke tager hensyn til vind, strøm og sejlretning.
- Læg en tilstrækkelig margen ind i den planlagte rækkevidde.

**⚠ PAS PÅ!****Fare for forbrænding på grund af varme overflader eller væsker!  
Lette til middelsvære kvæstelser kan blive konsekvensen.**

- Brug egnet personligt beskyttelsesudstyr.
- Berør ikke Travel systemets drevdele og batterier lige efter brug.
- Lad Travel systemet afkøle, inden du arbejder i umiddelbar nærhed af det.

**⚠ PAS PÅ!****Fare for klemning hvis motoren vipper!  
Lette til middelsvære kvæstelser kan blive konsekvensen.**

- Kontroller ved vipning af motoren, at der ikke opholder sig personer i nærheden af motoren.
- Stik ikke hænderne ind i mekanikken, når motoren vippes.

**⚠ PAS PÅ!****Minimal fare for udsivende elektrolytgasser fra batteriet!  
Lette til middelsvære sundhedsskader kan blive konsekvensen.**

- Undgå hudkontakt.
- Inhaler ikke de udstrømmende gasser.
- Skyl straks det berørte sted på kroppen grundigt med vand. Opsøg omgættede læge.



## 6 Idriftsættelse

### 6.1 Montering af motoren på båden

#### **⚠ PAS PÅ!**

**Fare for klemning, når komponenter monteres!  
Lette til middelsvære kvæstelser kan blive konsekvensen.**

- Stik aldrig hænder og fingre ind mellem komponenterne.

#### **BEMÆRK**

Sørg for at stå sikkert, når du monterer udenbordsmotoren. Tilslut først rorpin- den og batteriet, når du har monteret motoren på båden.

#### Montering af udenbordsmotor

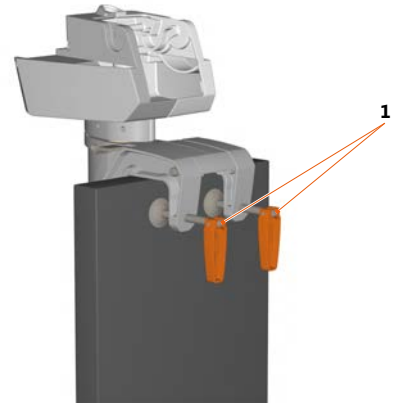

Fig. 7: Knebelskruer

#### **1** Knebelskruer

1. Placer udenbordsmotoren ved bådens spejl.
2. Fastgør udenbordsmotoren med de to knobelskruer (1) på bådens spejl og spænd skruerne til.
3. Kontrollér, at udenbordsmotoren sidder forsvarligt fast.

### Montering af rorpind

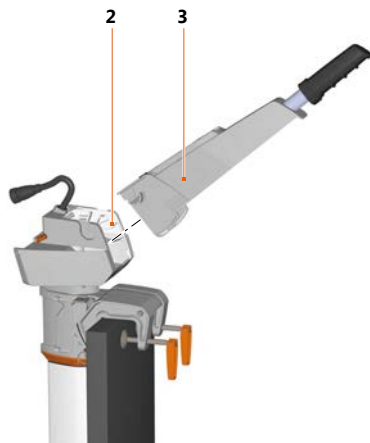

Fig. 8: Montering af rorpind

**2** Udsparing indvendig                      **3** Rorpind

1. Sæt rorpinden (3) i oppefra i den indvendige udsparing (2).
2. Klap rorpinden (3) ned, indtil den sidder i en fast vandret position.
3. Kontrollér, om rorpinden (3) er sat helt ind på plads.

### Montering af batteri

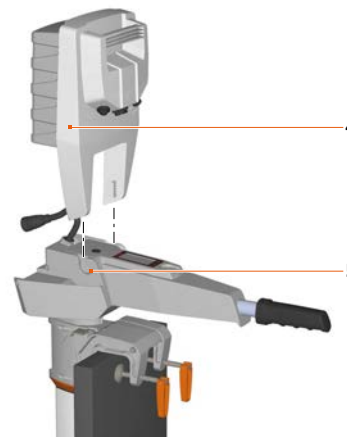

Fig. 9: Montering af batteri

**4** Batteri    **5** Udsparing udvendig

1. Sæt batteriet (4) i oppefra i den indvendige udsparing (5).
2. Klap batteriet (4) ned, indtil det sidder i en fast vandret position.
3. Kontrollér, om batteriet (4) er sat helt ind på plads.

### BEMÆRK

Kablerne må ikke knuses, klemmes eller beskadiges.

Fastlåsning af batteri

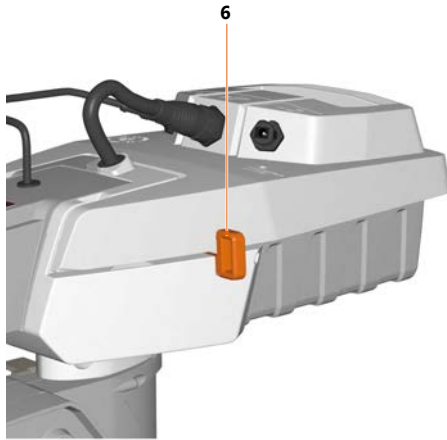

Fig. 10: Pal

6 Pal

1. Skub palen (6) ind for at fastgøre batteriet (4).
2. Kontrollér, om batteriet (4) og rorpinden (3) sidder fast.

Kabelforbindelser

**BEMÆRK**

- Der må ikke bruges for mange kræfter til isætning af kablet, da dets pins kan blive bøjeede.
- Stikkets omløbermøtrikker skal sættes lige på, så gevindet ikke beskadiges under fastspændingen.

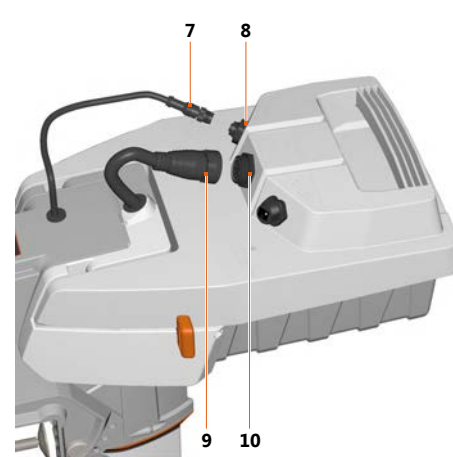

Fig. 11: Elektriske forbindelser

7 Rorpindkabel

9 Motorkabler

8 Tilslutning af rorpindkabel

10 Tilslutning af motorkabel

1. Stik motorkablet (9) ind i tilslutningen til motorkablet (10).
2. Spænd motorkablets omløbermøtrik fast.
3. Stik rorpindkablet (7) ind i tilslutningen til rorpindkablet (8).
4. Spænd rorpindkablets omløbermøtrik fast.

## 6.2 Fastgørelse af styring

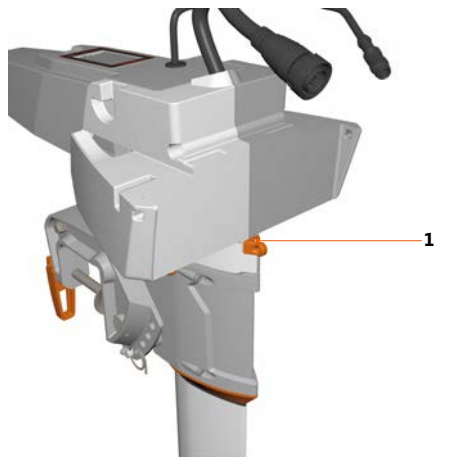

Fig. 12: Låsestifternes position

### 1 Låsestift

Motorens vippebevægelser kan forhindres med låsestifterne (1). Bådens styring kan ske med roret (f.eks. på sejlbåde). Det er valgfrit, om styringen skal fastgøres.

1. Tag batteriet ud.
2. Stik låsestiften (1) ind i det passende hul.
3. Monter batteriet, se **kapitel 6.1, "Montering af motoren på båden"**.

### 6.3 Trimning af motoren

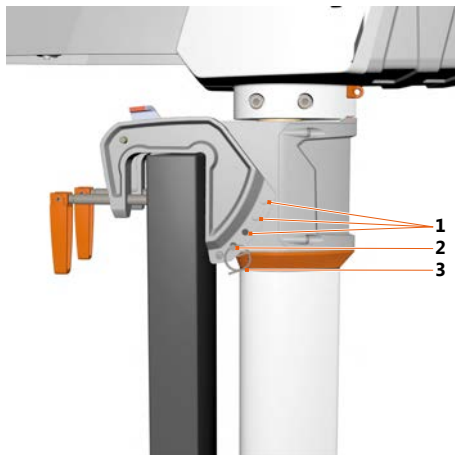

Fig. 13: Trim-positioner

**1** Ekstra trim-positioner

**3** Sikringsplit

**2** Trim-bolt

For at tilpasse motoren optimalt til vandets overflade, gøres som følger:

1. Vip motoren op efter, se **kapitel 7.3, "Vipning af motor"**.
2. Fjern sikringsplitten (3) på trim-bolten (2) og træk trim-bolten (2) ud af spejlholderen.
3. Stik trim-bolten (2) ind i den ønskede trim-position (1) på spejlholderen.
  - ▶ Trim-bolten (2) skal stikkes gennem begge sidevægge på spejlholderen.
4. Fastgør trim-bolten (2) med sikringsplitten (3).

Ved hjælp af trimningen kan motoren placeres optimalt i forhold til vandoverfladen. Der er beregnet fire trim-positioner (1) til dette.

## 6.4 Batteriforsyning

### BEMÆRK

Lademodulets tilslutning skal lukkes til med en prop, når den ikke skal bruges til en opladning.

### BEMÆRK

Batteriet og strømforsyningen må ikke tildækkes under opladningen.

### BEMÆRK

Oplad batteriet til 100 % før første brug eller efter en opbevaring på flere måneder for at kalibrere visningen af ladetilstanden. 99 % opladning er ikke nok til en kalibrering.

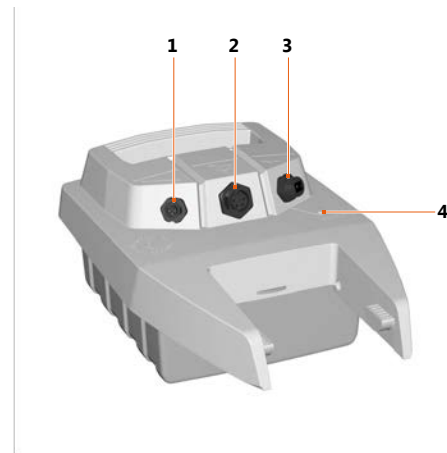

Fig. 14: Oversigt over batteriet

- |                          |                         |
|--------------------------|-------------------------|
| 1 Tilslutning rorpind    | 3 Tilslutning lademodul |
| 2 Tilslutning motorenhed | 4 Ladekontrollampe      |

Batterierne i modellerne 503 S/L, 1003 S/L og 1003/1103 CS/CL har forskellig kapacitet. Alle motorer kan drives med de tre forskellige batterier. Yderligere informationer findes i **kapitel 4.1, "Litium-ion-batteri"**.

Travel 1003/1103 motorer reduceres til 50 % effekt, når der bruges et 320 Wh batteri. Litium-ion batteriet er meget ufølsom over for cyklusser (1 cyklus = afladning og genopladning). Cellerne mister ca. 20 % af deres kapacitet efter 500 gange brug (dvs. f.eks. efter 500 afladninger til 100 % eller efter 1.000 afladning til 50 % eller efter 2.000 afladninger til 25 %). Oplysningen om levetid gælder dog kun for standardbetingelser (især hvad angår omgivelsestemperaturer på ca. 20° C). Batteriet har ingen memory-effekt.

Batteriet kan oplades under brugen (samtidig opladning og afladning). Effekttindikatoren viser i dette tilfælde kun den effekt, der kommer fra batteriet. Er ladestrømmen større end den strøm motoren forbruger, viser effekttindikatoren 0 W og batteriet oplades. Batteristatusvisningen tager både højde for ladestrømmen og for den strøm, motoren forbruger.

#### 6.4.1 Opladning af batteri med strømforsyning

1. Forbind strømforsyningen med stikdåsen og lademodules (3) tilslutning.
  - ▶ Ladekontrollampen (4) blinker.
2. Opladningen er færdig, når ladekontrollampen (4) lyser permanent.

Rorpinden kan forbindes med batteriet for at få mere præcise informationer under opladningen. I dette tilfælde vises funktionen **Charging** samt ladeniveauet i procent på displayet.

#### 6.4.2 Opladning af batteri fra strømnettet om bord

- Oplad ved hjælp af en jævnspændingskilde på et område mellem 9,5 V og 50 V. Jævnspændingskilden skal kunne stille mindst 4 A til rådighed.
- Brug Torqeedo 12/24 V-ladekablet til opladningen (artikelnummer 1128-00).

#### 6.4.3 Forsyning af en enhed via USB-porten

### BEMÆRK

- Der må ikke udøves vægtstangskræfter på USB-adapteren.
  - USB-adapteren skal beskyttes mod vand.
  - USB-adapteren skal fjernes, hvis den ikke skal bruges.
- USB-kompatible enheder kan få strøm ved hjælp af den vedlagte adapter.
  - Udgangsspændingen udgør 5 V, den maksimale udgangsstrøm 1 A.
  - Ladekoden for smartphones udgør 1 A iht. Apple™ standard.

1. Sæt adapteren ind i ladebøsningen og spænd omløbermøtrikken til.
2. Stik enhedens USB-A-stik ind i adapteren.
3. Tænd for batteriet via rorpinden.

Enheden får strøm i op til fire timer, efter at displayet er slukket.

## 6.5 Idriftsættelse af bådcomputeren

### 6.5.1 Visninger og symboler

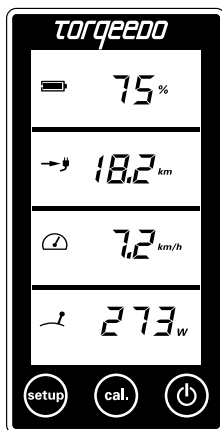

Fig. 15: Multifunktionsdisplay

Rorpinden er udstyret med et integreret display eller bådcomputer og tre taster.

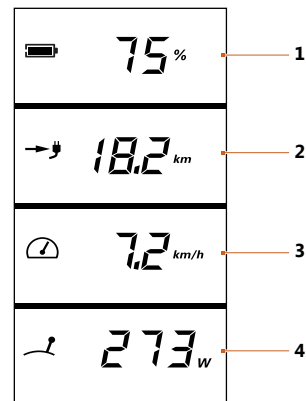

Fig. 16: Multifunktionsdisplay oversigt

- |   |  |   |                              |
|---|--|---|------------------------------|
| 1 | Batteriopladningstilstand i procent        | 3 | Fart                         |
| 2 | Resterende rækkevidde ved aktual hastighed | 4 | Aktuelt effektforbrug i watt |



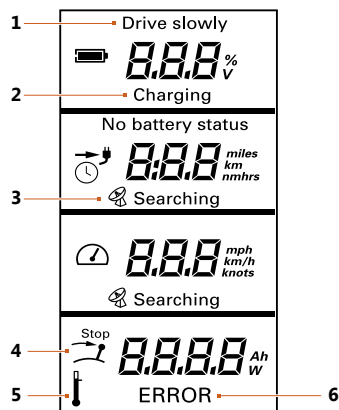

Fig. 17: Multifunktionsdisplay setup-menu

- |                 |               |
|-----------------|---------------|
| 1 Drive slowly  | 4 Stop        |
| 2 Charging      | 5 Temperature |
| 3 GPS-Searching | 6 Error       |

**Drive slowly (1)**

Vises, når batterikapaciteten er <30 %. En signaltone høres tre gange. Signaltonen gentages, hvis ladetilstanden kommer under 20 % og 10 %.

**Charging (2)**

Vises under opladningen.

**GPS-Searching (3)**

Det integrerede GPS-modul søger satellitsignaler til hastighedsbestemmelse. Så længe intet GPS-signal modtages, viser displayet i det andet felt altid den "resterende driftstid ved aktuel hastighed" (i tid) og et ursymbol. Når den resterende driftstid er mere end 10 timer, vises den resterende driftstid i hele timer. Når den er mindre, vises timer og minutter.

GPS-modulet afslutter søgningen, hvis der ikke er modtaget noget signal inden for 5 minutter. For at aktivere søgningen igen skal systemet slukkes og tændes igen på tænd-/sluk-tasten.

**Stop (4)**

Dette symbol vises, når rotpindsgrebet skal stilles i neutral stilling. Dette er nødvendigt, for at du kan påbegynde sejladsen.

**Temperature (5)**

Dette symbol ses ved for høje temperaturer i motoren eller batteriet. Motoren nedregulerer i det tilfælde automatisk effekten.

**Error (6)**

I tilfælde af fejl vises symbolet **Error** og en fejlkode i det nederste felt. Koden viser den udløsende komponent samt fejlen ved komponenten. Detaljer om fejlkoderne finder du i **kapitel 10, "Fejlmeldinger"**.

## 6.5.2 Visningsindstillinger

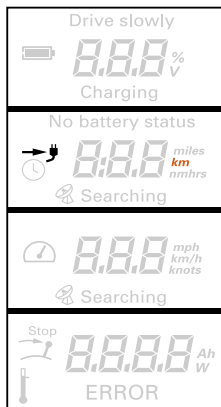

Fig. 18: Multifunktionsdisplay setup-menu

I Setup-menuen kan du vælge enheder for værdierne (orange) vist på displayet.

1. Tryk på tasten Setup for at gå til Setup-menuen.
2. Vælg med tasten CAL enheden, som den resterende rækkevidde skal vises med.
  - ▶ Du kan vælge mellem kilometer, amerikanske miles, sømil og timer.
3. Bekræft dit valg med tasten Setup.
  - ▶ Indstillingen af hastighedsvisningen vises.
4. Vælg med tasten CAL enheden, som hastigheden skal vises med.
  - ▶ Du kan vælge mellem kilometer i timen, miles i timen og knob.
5. Bekræft dit valg med tasten Setup.
  - ▶ Indstillingen af batteristatusvisningen vises.
6. Vælg med tasten CAL enheden, som batteristatus skal vises med.
  - ▶ Du kan vælge mellem volt og procent.
7. Bekræft dit valg med tasten Setup.

## 7 Drift

### ADVARSEL!

**Livsfare som følge af ikke-manøvredygtig båd!  
Alvorlige sundhedsskader eller livsfarlige kvæstelser kan være følgen.**

- Indhent oplysninger om det farvandsområde, du agter dig ud i inden sejlad- sen, og tag hensyn til prognoserne for vejr og bølger.
- Medbring det sikkerhedsudstyr, som passer til bådens størrelse (anker, pad- del, kommunikationsudstyr, evt. hjælpemiddel til fremdrift).
- Kontrollér systemet for mekaniske beskadigelser inden sejlad- sen.
- Begiv dig kun på vandet med et fejlfrit system.

### ADVARSEL!

**Livsfare ved overvurdering af den resterende rækkevidde!  
Alvorlige sundhedsskader eller livsfarlige kvæstelser kan være følgen.**

- Bliv fortrolig med farvandsområdet inden sejlad- sen, da den rækkevidde, som bådcomputeren viser, ikke tager hensyn til vind, strøm og sejlretning.
- Læg en tilstrækkelig margen ind i den planlagte rækkevidde.

### BEMÆRK

Træk altid motoren ud af vandet efter brug. Dette kan ske ved at vippe motoren.

## 7.1 Nødstop

### FARE!

**Livsfare ved manglende udløsning af nødstop!  
Alvorlige til livsfarlige kvæstelser kan være følgen.**

- Fastgør linen på nødstop-magnetchippen til bådførerens håndled eller redningsvest.

### FARE!

**Livsfare som følge af elektromagnetisk stråling!  
Alvorlige til livsfarlige kvæstelser kan være følgen.**

- Personer med pacemakere skal holde mindst 50 cm afstand til motoren og nødstop-magnetchippen.

### BEMÆRK

- Kontrollér nødstoppets funktion før hver start ved lav motoreffekt.
- Aktivér omgående nødstoppet i en nødsituation.
- Brug kun nødstoppet i nødsituationer ved høj effekt. Gentagne aktiveringer af nødstoppet ved høj effekt belaster Travel-systemet og kan medføre, at batterielektronikken beskadiges.

### BEMÆRK

Nødstop-magnetchippen kan slette magnetiske informationsmedier (især betalingskort, kreditkort etc.). Hold nødstop-magnetchippen væk fra betalingskort og magnetiske informationsmedier.

Der er tre forskellige muligheder for at stoppe Travel-systemet hurtigt:

- Sæt rorpinden i stop-position.
- Træk nødstop-magnetchippen ud.
- Træk motorkablet af batteriet.

### BEMÆRK

Hvis du har trukket nødstop-magnetchippen ud, skal du først stille rorpinden i en neutral stilling, inden du sejler videre. Læg derefter nødstop-magnetchippen på. Efter få sekunder er det muligt at sejle videre.

## 7.2 Sejlads

### 7.2.1 Ved sejladsens start

#### BEMÆRK

- Ved synlige skader på komponenter eller kabler må Travel-systemet ikke tilkobles.
- Sørg for, at alle personer om bord bærer redningsvest.
- Inden starten skal lanyarden til nødstoppet fastgøres til håndledet eller redningsvesten på bådføreren.
- Batteriets ladetilstand skal kontrolleres løbende under sejladsen.

#### BEMÆRK

Ved pauser i sejladsen, hvor personer svømmer i nærheden af båden: Fjern nødstop-magnetchippen for at undgå, at Travel-systemet startes utilsigtet.

1.



Fig. 19: Tænd-/sluk-tast

2.

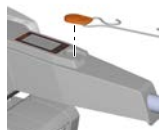

Fig. 20: Nødstop-magnetchip

#### Start af motor

1. Start motoren ved at trykke på tænd-/sluk-tasten (1) i 1 sekund.
2. Læg nødstop-magnetchippen på rorpinden.

### 7.2.2 Sejlads fremad og sejlads baglæns

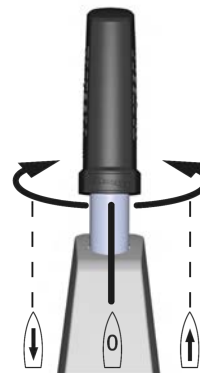

Fig. 21: Rorpind

1. Betjen den fjernbetjente rorpind i overensstemmelse hermed:

- Drej rorpindgrebet mod højre.
  - ▶ Ligeudsejlads
- Drej rorpindgrebet i neutral stilling.
  - ▶ Neutral stilling
- Drej rorpindgrebet mod venstre.
  - ▶ Baglænssejlads

### 7.2.3 Styring

1. Betjen den fjernbetjente rorpind i overensstemmelse hermed:
  - Sving rorpinden mod styrbord.
    - ▶ Båden sejler mod venstre.
  - Sving rorpinden mod bagbord.
    - ▶ Båden sejler mod højre.
  - Hold rorpinden lige.
    - ▶ Båden sejler ligeud.

### 7.2.4 Afslutning af sejlads

#### Frakobling af motoren

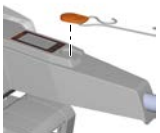

Fig. 22: Nødstop-magnetchip

1. Sæt rorpinden i neutral stilling.
2. Tryk på tænd-/sluk-tasten i tre sekunder.
3. Fjern nødstop-magnetchippen.

Du kan standse motoren i enhver driftstilstand. Uden aktivitet frakobles Travel-systemet automatisk.

Efter hver brug skal følgende gøres:

- Tag motoren op af vandet.
- I salt- eller brakvand: Skyl motoren af med ferskvand.

## 7.3 Vipning af motor

### ▲ PAS PÅ!

**Fare for klemning hvis motoren vipper!  
Lette til middelsvære kvæstelser kan blive konsekvensen.**

- Kontroller ved vipning af motoren, at der ikke opholder sig personer i nærheden af motoren.
- Stik ikke hænderne ind i mekanikken, når motoren vippes.

#### Kollisionsbeskyttelse

### BEMÆRK

Auto-kick-up indstillingen beskytter motoren ved berøring af bunden. Den giver ingen garanti for, at en berøring af bunden ikke medfører skader på propellen eller endda på motoren. Dette gælder især for berøring af sten eller klippe.

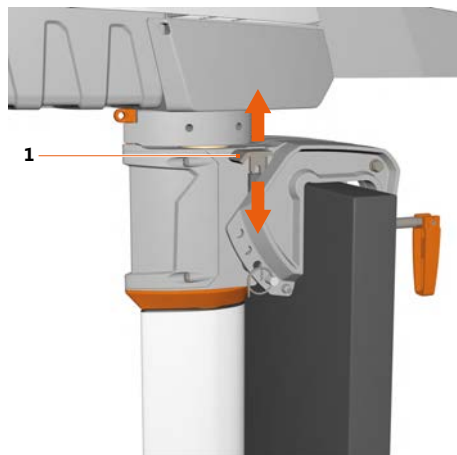

Fig. 23: Drejelig spærrehåndtag

### 1 Drejelig spærrehåndtag

Det drejelige spærrehåndtag (1) sørger for, at motoren kan vippes op i tilfælde af en berøring af bunden i positionen tilt-/auto-kick-up (håndtag op). Baglænssejls og stop er ikke mulige i denne position.

En automatisk vippen op (håndtag nede) er slået fra i positionen lock. Baglænssejls er muligt.

### Vipning af motor

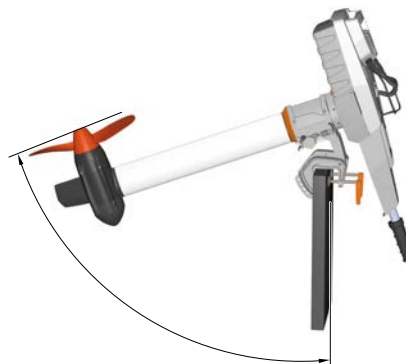

Fig. 24: Tipstilling

1. Stil det drejelige spærrehåndtag (1) på tilt-/auto-kick-up (håndtag op).
2. Tag fat i Travel System i batteriets greb og vip motorenheden helt op.
  - Det drejelige håndtag går i hak.
3. Kontrollér, at motorenheden er spændt til.

### BEMÆRK

Sørg for, at den vippede motor ikke vipper ukontrolleret, så der ikke sker skader på batteri, rorpind eller båden.

## Nedvipning af motoren

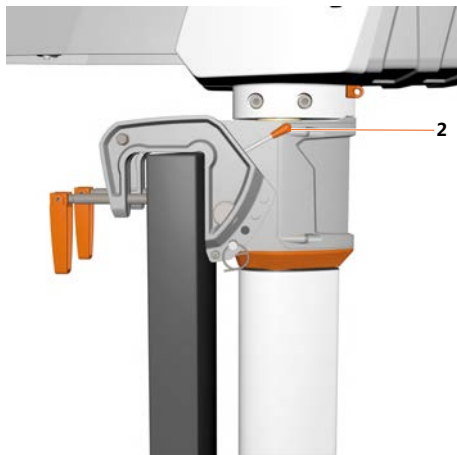

Fig. 25: Låsehåndtag Travel 1103



Fig. 26: Låsehåndtag Travel 503/1003

**2 Låsehåndtag**

1. Løft motoren, og løsn låsehåndtaget (2).
2. Vip langsomt motoren nedefter.



## 8 Demontering af drev

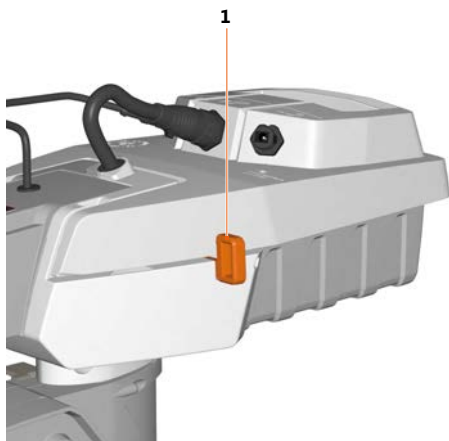

Fig. 27: Pal

### 1 Pal

1. Placer rorpinden i neutral stilling, og fjern nødstop-magnetchippen fra rorpinden.
2. Stands motoren.
3. Fjern palen (1).

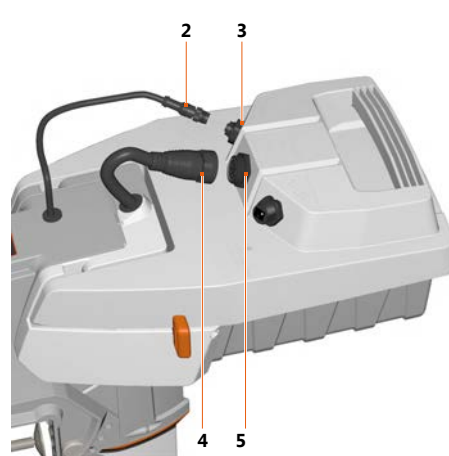

Fig. 28: Elektriske forbindelser

- |                               |                             |
|-------------------------------|-----------------------------|
| 2 Rorpindkabel                | 4 Motorkabler               |
| 3 Tilslutning af rorpindkabel | 5 Tilslutning af motorkabel |

4. Løsn alle elektriske forbindelser (2, 4) mellem rorpind, batteri og motor.

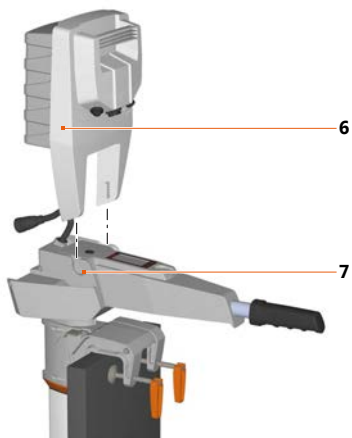

Fig. 29: Demontering af batteri

**6** Batteri**7** Udsparring udvendig

5. Fjern batteriet (6) på den yderste udsparring (7).

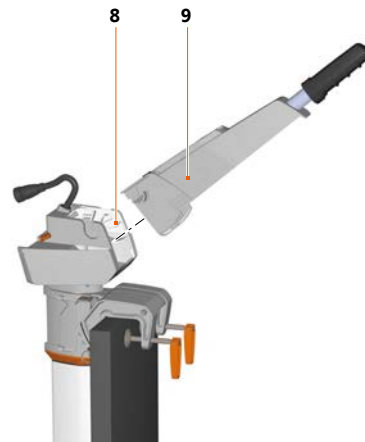

Fig. 30: Demontering af rorpind

**8** Udsparring indvendig**9** Rorpind

6. Fjern rorpinden (9) på den inderste udsparring (8).

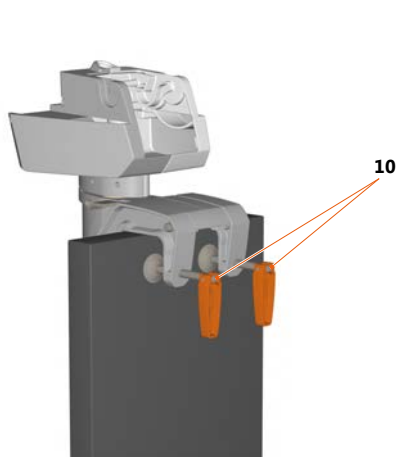

Fig. 31: Knebelskruer

**10** Knebelskruer

7. Løsn spejlholderens knebelskruer (10).
8. Fjern motoren fra bådens spejl.

## 9 Trailertransport/søsætning af båden

### BEMÆRK

Motoren må ikke være fastgjort på spejlet under trailertransport og må ikke transporteres i vipet tilstand.

### BEMÆRK

Motoren må ikke være fastgjort på spejlet under søsætning og må ikke søsættes i vipet tilstand.

Motoren skal altid være demonteret, når båden skal trailertransporteres/søsættes, se **kapitel 8, "Demontering af drev"**.

Følg de landespecifikke forskrifter vedr. trailertransport/søsætning af både.

## 10 Fejlmeldinger

### Drivsystem

Visning	Årsag	Hvad man kan gøre
E02	Overtemperatur på statoren (motor overophedet)	Motoren kan langsomt bruges igen efter en kort ventetid (ca. 10 minutter). Kontakt Torqeedo service.
E05	Motor/propel blokeret	<ol style="list-style-type: none"><li>1. Drej hovedafbryderen i "OFF"-position.</li><li>2. Adskil batteriets forbindelse.</li><li>3. Løsn blokeringen.</li><li>4. Drej propellen en omgang videre med hånden.</li><li>5. Tilslut derefter batteriet til systemet igen.</li></ol>
E06	For lav spænding på motoren	Batteri har lavt ladeniveau, motoren kan evt. køres langsomt videre fra neutral stilling.
E07	Overstrøm på motoren	Sejl videre med lav effekt. Kontakt Torqeedo service.
E08	Overtemperatur printplade	Motoren kan langsomt bruges igen efter en kort ventetid (ca. 10 minutter). Kontakt Torqeedo service.

Visning	Årsag	Hvad man kan gøre
E21	Kalibrering rorpind mislykket	Foretag ny kalibrering: <ol style="list-style-type: none"><li>1. Tryk på tasten CAL i 10 sekunder. ▶ På displayet vises <b>cal up</b>.</li><li>2. Stil rorpinden på fuld gas frem.</li><li>3. Tryk på tasten CAL. ▶ På displayet vises <b>cal stp</b>.</li><li>4. Sæt rorpinden i neutral stilling.</li><li>5. Tryk på tasten CAL. ▶ På displayet vises <b>cal dn</b>.</li><li>6. Stil rorpinden på fuld gas bak.</li><li>7. Tryk på tasten CAL.</li></ol>
E22	Magnetsensor defekt	Foretag ny kalibrering, se " <b>E21</b> ". Kontakt Torqeedo service, hvis fejlkoden skulle forekomme flere gange.
E23	Værdiområde forkert	Foretag ny kalibrering, se " <b>E21</b> ".
E30	Kommunikationsfejl motor	Kontrollér kablerne samt datakablernes stikforbindelser. Rens kontakterne med kontaktspray. Kontakt om nødvendigt Torqeedo service, og meddel denne fejlkode.
E32	Kommunikationsfejl rorpind	Kontrollér rorpindens stikforbindelser. Rens kontakterne med kontaktspray. Kontrollér kablet.

Visning	Årsag	Hvad man kan gøre
E33	Generel kommunikationsfejl	Kontrollér kablernes stikforbindelser. Kontrollér kablerne. Rens kontakterne med kontaktspray. Afbryd motoren, og slå den til igen.
E41/ E42	Forkert ladespænding	Opstår fejlen, selv om der bruges en Torqeedo strømforsyning, bedes du henvende dig til Torqeedo service.
E43	Batteri tomt	Oplad batteriet. Motoren kan evt. køre langsomt videre fra neutral stillingen.
E45	Overstrøm batteri	Stands motoren og tænd den igen. Batteriet er slået fra på grund af for højt strømforbrug. Kontrollér, om propellen drejer frit. Kontakt Torqeedo service.
E46	Driftstemperaturfejl batteri	Battericellerne ligger uden for driftstemperaturen på mellem -20° C og +60° C. Motoren kan arbejde videre efter en stabilisering af temperaturen.
E48	Temperaturfejl opladning	Lad batteriet køle af, opladning fortsættes, når cellens temperatur ligger mellem 0° C og +45° C.
Andre fejlkoder	Defekt	Kontakt Torqeedo service, og meddel fejlkoden. Kontrollér spændingskilden, hovedsikring og hovedafbryder. Hvis spændingsforsyningen er i orden: Kontakt Torqeedo service.
Ingen visning på displayet		Hvis spændingsforsyningen er i orden: Kontakt Torqeedo service.

## 11 Pleje og service

### BEMÆRK

Kun kvalificeret fagpersonale må udføre vedligeholdelsesarbejde. Kontakt Torqedo service eller en autoriseret servicepartner.

Tjek følgende inden vedligeholdelses- og/eller rengøringsarbejde:

- Nødstop-magnetchippen skal være trukket ud.

### 11.1 Systemkomponenternes pleje

#### ⚠ ADVARSEL!

**Fare for personskader som følge af propellen!  
Middelsvære til alvorlige kvæstelser kan blive konsekvensen.**

- Ved arbejde på propellen skal systemet altid slås fra på hovedafbryderen.
- Træk nødstop-magnetchippen ud.
- Træk motorkablet af.

Motorens overflader kan rengøres med gængse rengøringsmidler, mens kunststofoverfladerne kan behandles med cockpit-spray.

Til rengøring af motoren kan man anvende alle rengøringsmidler, der er egnede til kunststof, iht. producentens angivelser. Der opnås en god virkning på Travel-systemets kunststofoverflader med de gængse cockpit-sprays, der bruges i autobranschen.

Påfør kontaktspray hver 2. måned for at pleje de elektroniske kontakter (stik).

Efter fem års brug skal akseltætningsringen udskiftes. Henvend dig hertil til et autoriseret service center.

#### 11.1.1 Korrosionsbeskyttelse

Ved valget af materialer er der i vid udstrækning taget hensyn til korrosionsbestandigheden. De fleste materialer, der er anvendt i Travel-systemet, er klassificerede som bestandige, men ikke resistente over for havvand, som det er almindeligt for maritime produkter til fritidssejlads.

For at undgå korrosion skal følgende gøres:

- Opbevar kun motoren i tør tilstand.
- Plej regelmæssigt kabelkontakter, databøsninger og datastik med en egnet kontaktspray (f.eks. Wetprotect).
- Smør jævnlige gevindet knebelskrue (f.eks. LiquiMoly).
- Få udbedret korrosions- og lakkader fagligt korrekt, hvis denne form for skader skulle opstå.
- Skyl motoren af med ferskvand efter brug i saltvand.
- Bruges Travel systemet i saltvand, skal du også købe anoder af zink.



## 11.2 Serviceintervaller

Serviceen skal udføres hver 5. år (privat brug) af Torqeedo service eller en autoriseret servicepartner.

Serviceaktiviteter	Før hver brug	Halvårligt eller efter 100 driftstimer	Hvert 5. år eller efter 700 driftstimer (hvad der indtræffer først)
Offeranoder		<ul style="list-style-type: none"> <li>■ Visuel kontrol</li> <li>■ Sætvis udskiftning ved behov</li> </ul>	

### 11.2.1 Reservedele

#### BEMÆRK

Oplysninger om reservedele og montering af reservedele fås ved henvendelse til Torqeedo service eller en autoriseret servicepartner.

### 11.2.2 Pleje af batteri

#### ⚠ PAS PÅ!

**Batteriet tager skade af en dybdeafledning!**  
Opbevares batteriet med mindre end 20 % ladeniveau, kan der ske en dybdeafledning.

- Sørg altid for at opbevare batteriet med ~ 50 % ladetilstand.

#### BEMÆRK

Det er vigtigt for batteriets levetid, at det ikke permanent udsættes for høj varme. Det skal helst opbevares køligt ved længere tids opbevaring.

#### BEMÆRK

Motoren kan bruges i varme klimaer og høje temperaturer. Batteriet skal fjernes fra solen efter brug.

Hold øje med batteriets ladeniveau ved længere tids opbevaring:

Opbevaring	Ladeniveau
Op til 1 år	50 %
Over 1 år	100 %

Skal det opbevares i flere år, bør batteriets ladeniveau efteroplades en gang om året, så batteriet ikke dybdeafledes.

### 11.3 Udskiftning af propellen

#### **⚠ ADVARSEL!**

**Mekanisk risiko som følge af roterende komponenter!  
Alvorlige til dødelige kvæstelser kan blive konsekvensen.**

- Bær ikke løsthængende tøj eller smykker i nærheden af drivakslen eller propellen. Bind langt, løst hår op.
- Slå Travel-systemet fra, hvis personer opholder sig i umiddelbar nærhed af drivakslen eller propellen.
- Udfør ikke vedligeholdelses- og rengøringsarbejde på drivakslen eller propellen, mens Travel-systemet er tilkoblet.
- Lad kun propellen køre under vand.

#### **⚠ PAS PÅ!**

**Fare for personskader som følge af propellen!  
Snitsår kan blive konsekvensen.**

- Bær beskyttelseshandsker.

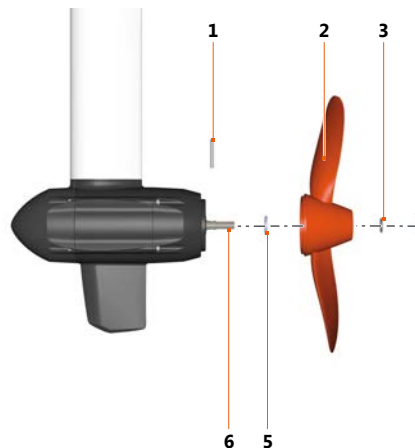

Fig. 32: Propelfastgørelse Travel 1103

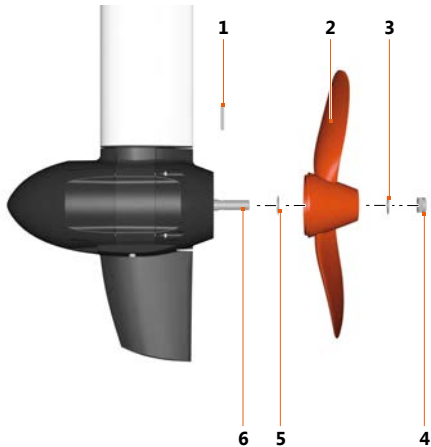

Fig. 33: Propelfastgørelse Travel 503/1003

- |   |                     |   |                      |
|---|---------------------|---|----------------------|
| 1 | Cylinderstift       | 4 | Sekskantmøtrik       |
| 2 | Propel              | 5 | Indre underlagsskive |
| 3 | Ydre underlagsskive | 6 | Motoraksel           |

1. Løsn kablet mellem motor og batteri.
2. Skru sekskantmøtrikken (4) af med en gaffelnøgle str. 17 (1/4").
3. Løsn den ydre underlagsskive (3).
4. Træk propellen (2) af motorakslen (6).
5. Træk cylinderstiften (1) og den indre underlagsskive (5) af motorakslen (6).
6. Forbind kablet mellem motor og batteri.

7. Kontrollér, om motorakslen (6) roterer korrekt.
8. Løsn kablet mellem motor og batteri.
9. Sæt den indre underlagsskive (5) på motorakslen (6).
  - ▶ Underlagsskiven ligger på motorakslen (6).
10. Sæt den nye cylinderstift (1) centrisk på motorakslen (6).
11. Skub den nye propel (2) helt op på motorakslen (6).
12. Drej propellens (2) not, indtil den er i plan med cylinderstiften (1).
13. Sæt den ydre underlagsskive (3) på motorakslen (6) efter propellen (2).
  - ▶ Underlagsskivens ydre kant ligger på propellen.
14. Stram sekskantmøtrikken (4) til i hånden (13 Nm).

## 11.4 Udskiftning af finne 503 S/L, 1003 S/L og 1003 CS/CL

### BEMÆRK

Kun finnerne på 503 S/L, 1003 S/L og 1003 CS/CL kan udskiftes.  
Finnen på 1103 CS/CL er af aluminium og er fast forbundet med motorens pylon. Den kan ikke udskiftes.

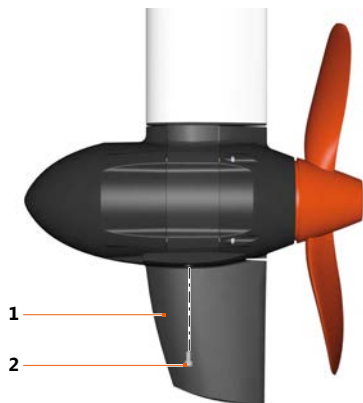

Fig. 34: Finne

1 Finne

2 Skrue

1. Løsn de to skruer (2) på finnen (1).
2. Tag finnen (1) af.
3. Sæt den nye finne (1) på.
4. Fastgør finnen (1) med to skruer (2).

## 12 Generelle garantibetingelser

### 12.1 Garanti og ansvar

Den lovmæssige garanti gælder i 24 måneder og omfatter alle Travel-systemets komponenter.

Garantiperioden begynder den dag, Travel-systemet leveres til slutkunden.

### 12.2 Garantens omfang

Garantien udløber to år efter overdragelsesdatoen for produktet. Undtaget fra den toårige garanti er produkter, der – også midlertidigt – anvendes til professionelle eller offentlige formål. For disse gælder en 12 måneders garanti. Garantikrav er forældede efter seks måneder fra tidspunktet, hvor fejlen blev konstateret.

Det afgøres af Torqeedo, om defekte dele skal repareres eller udskiftes. Distributører og forhandlere, der udfører reparationsarbejde på Torqeedo-motorer, har ikke fuldmagt til at afgive juridisk bindende erklæringer på vegne af Torqeedo.

Udelukket fra garantien er sliddele og rutinemæssige vedligeholdelser.

#### **Torqeedo har ret til at afvise garantikrav i følgende tilfælde:**

- Hvis garantien ikke er taget i anvendelse på en korrekt måde (især henvendelse inden indsendelse af defekt produkt, fremlæggelse af et komplet udfyldt garanti-bevis og kvittering, jf. garantiproces).
- Hvis produktet er blevet behandlet i modstrid med forskrifterne.
- Hvis vejledningens anvisninger om håndtering og pleje er ikke blevet fulgt.
- Hvis de foreskrevne serviceintervaller ikke er blevet overholdt og dokumenteret.
- Hvis købsgenstanden på en eller anden måde er blevet ombygget, modificeret eller udstyret med dele eller tilbehørsartikler, der ikke hører til det udstyr, som Torqeedo udtrykkeligt har godkendt eller anbefalet.
- Hvis forudgående vedligeholdelser eller reparationer ikke er blevet udført af virksomheder, der er autoriseret af Torqeedo, eller der er anvendt uoriginale reservedele. Dette gælder, medmindre sluttageren kan bevise, at det forhold, der retmæssigt begrunder afvisningen af garantikravet, ikke har forårsaget fejlen.

Ud over kravene afledt af denne garanti har sluttageren erstatningskrav i medfør af dennes købsaftale med den pågældende forhandler, som ikke begrænses af denne garanti.

## 12.3 Garantiproces

Overholdelse af garantiprocesen, der er beskrevet nedenfor, er en forudsætning for opfyldelse af garantikrav.

**For at sikre en problemfri afvikling af garantitilfælde skal vi bede dig følge nedenstående henvisninger:**

- Kontakt Torqeedo service, hvis du har en reklamation. Torqeedo service vil herefter evt. tildele dig et RMA-nummer.
- For at Torqeedo service kan behandle din reklamation, skal du have din købskvittering og det udfyldte garantibevis klar. Der er vedlagt en fortrykt formular til garantibeviset i denne vejledning. Oplysningerne i garantibeviset skal blandt andet indeholde kontaktdata, oplysninger om det produkt, der reklameres for, serienummer og en kort beskrivelse af problemet.
- Vær opmærksom på, at ved en eventuel transport af produkter til Torqeedo service er uhensigtsmæssig transport ikke dækket af garantien.

Har du spørgsmål til garantiprocesen, kan du finde vores kontaktoplysninger på bagsiden af denne vejledning.

## 13 Tilbehør

Arti- kelnum- mer	Produkt	Beskrivelse
1147-00	Ekstra batteri Travel, 530 Wh	Litium-batteri af høj ydelse med indbygget GPS-modtager, 530 Wh, 29,6 V, 18 Ah. Til alle Travel 503/1003/1103 modeller
1148-00	Ekstra batteri Travel, 915 Wh	Litium-batteri af høj ydelse med indbygget GPS-modtager, 915 Wh, 29,6 V, 31 Ah. Til alle Travel 503/1003/1103 modeller
1917-00	Reservepropel v9/p790	Til modellerne Travel 1003 C og Travel 503 fra 2014
1972-00	Propel v10/p1100	Til modellerne Travel 1103 C, tangafvisende
1973-00	Reservepropel v10/p1100	Standardpropel til modellerne Travel 1103 C
1918-00	Gashåndtag til Travel 503/1003/1103	Muliggør idriftsættelse med gashåndtag i stedet for rorpind til modellerne Travel 503/1003/1103, inkl. indbygget display med information om batteriets status, GPS-baseret hastighedsberegning samt beregning af resterende rækkevidde, inkl. 1,5 m samt 5 m forbindelseskabel mellem motor og gashåndtag.
1919-00	Lang rorpindsarm	Længere rorpindsarm, 60 cm
1920-00	Travel og Ultralight motorkabel forlænger, 2 m	Muliggør længere afstand mellem batteri og motor
1921-00	Forlængerkabel gashåndtag, 1,5 m	Muliggør længere afstand mellem rorpind og batteri
1922-00	Forlængerkabel gashåndtag, 5 m	Muliggør længere afstand mellem rorpind og batteri
1925-00	Travel Bags (todelt)	Til transport/opbevaring af Travel 503/1003/1103 modeller. Leveringsomfang: En taske til motoren (inkl. rorpind og tilbehør) samt en taske til batteriet
1926-00	Travel Battery Bag	Til transport og opbevaring af ekstra batterier til Travel 503/1003/1103
1931-00	Beskyttelsesetui Travel	Til Travel 503/1003/1103. Beskytter motorkabel mod UV-stråler samt skaftenden mod snavs. Vandfast og åndbar

Artikelnúmer	Produkt	Beskrivelse
1924-00	TorqTrac	Smartphone-app til Travel 503/1003/1103, Cruise T/R/ og Ultralight-modeller. Muliggør større visning af bådcomputeren, visning af rækkevidde på kort og meget andet. Kræver Bluetooth Low Energy®-kompatibel smartphone
1914-00	Nødstop-magnetchip	Nødstopkontakt og startspærre til alle Travel, Cruise og Ultralight-modeller
1927-00	Reservedelssæt Travel	Sæt til Travel bestående af nødstop-magnetchip, låsestift til batteri samt styring
1128-00	12/24 V-ladekabel til Travel modeller og Ultralight 403	Tillader opladning af modeller Travel 503/1003/1103 og Ultralight 403, 403 A/AC fra en 12/24 V-strømkilde
1132-00	Sunfold 50	Foldeligt solcellepanel med 50 W, nem at håndtere, høj effektivitet, Plug-n-Play-tilslutninger til vandtæt opladning af Travel 503/1003/1103 modeller samt Ultralight 403, 403 A/AC og 1103 AC, kun kompatibel med batterier art.nr. 1146-00, 1147-00, 1148-00, 1416-00 og 1417-00
1133-00	Oplader 90 W til Travel og Ultralight batterier	90 watt oplader til stikdåser 100-240 V og 50-60 Hz. Brug kun med batterier med art.nr. 1146-00, 1147-00, 1148-00, 1416-00 og 1417-00
1939-00	Anode af zink til saltvand	Anode til drift af Cruise 2.0/4.0 med standardpropel og Travel 1103



## 14 Bortskaffelse og miljø

### BEMÆRK

Brug ikke batteriet efter udløbet af den påtrykte udløbsdato uden en inspektion i et Torqeedo servicecenter.

Torqeedo motorene er konstrueret iht. EF-direktivet 2002/96. Dette direktiv regulerer bortskaffelsen af elektrisk og elektronisk udstyr til bæredygtig beskyttelse af miljøet.

Motoren kan indleveres til et indsamlingssted iht. nationale bestemmelser. Herfra tilføres den en faglig korrekt bortskaffelse.

### 14.1 Bortskaffelse af udtjente elektriske og elektroniske apparater



Fig. 35: Overstreget affaldsspand

#### For kunder i EU-lande

Travel-systemet overholder det europæiske direktiv 2012/19/EU om affald af elektrisk og elektronisk udstyr (Waste Electrical and Electronic Equipment - WEEE) samt med de relevante nationale love. WEEE-direktivet, der gælder for hele EU, udgør dermed grundlaget for udtjent elektrisk udstyr. Travel-systemet er mærket med symbolet en overstreget affaldsspand, se "**Fig. 35: Overstreget affaldsspand**". Udtjent elektrisk og elektronisk udstyr må ikke bortskaffes med det almindelige husholdningsaffald, da der kommer farlige stoffer ud i miljøet, som har sundhedsskadelige virkninger på mennesker, dyr og planter og hober sig op i miljøets fødekæde. Des-

uden går mange råstoffer tabt på denne måde. Bortskaf derfor dit udtjente udstyr miljømæssigt korrekt på en genbrugsstation, eller henvend dig til Torqeedo service eller din bådebygger.

#### For kunder i andre lande

Travel-systemet er omfattet af det europæiske direktiv 2012/19/EU om udtjente elektriske og elektroniske apparater. Vi opfordrer indtrængende til, at systemet ikke bortskaffes som normalt affald men separat og miljømæssigt korrekt. Det er også muligt, at lovene i dit land foreskriver dette. Forvis dig derfor om, at systemet bortskaffes miljømæssigt korrekt efter de forskrifter, der gælder i dit land.

### 14.2 Bortskaffelse af batterier

Tag straks brugte batterier ud, og overhold følgende særlige informationer vedrørende bortskaffelse af batterier eller batterisystemer:

#### For kunder i EU-lande

Batterier/akkumulatorer er omfattet af det europæiske direktiv 2006/66/EF om batterier og akkumulatorer og udtjente batterier og akkumulatorer samt de relevante nationale love. Batteridirektivet, der gælder for hele EU, udgør dermed grundlaget for udtjente batterier og akkumulatorer. Vores batterier og akkumulatorer er mærkede med symbolet en overstreget affaldsspand, se "**Fig. 35: Overstreget affaldsspand**". Under dette symbol findes eventuelt betegnelsen på de indeholdte farlige stoffer, dvs. "Pb" for bly, "Cd" for cadmium og "Hg" for kviksølv. Udtjente batterier samt udtjente, genopladelige batterier må ikke bortskaffes med det almindelige husholdningsaffald, da der kommer farlige stoffer ud i miljøet, som har sundhedsskadelige virkninger på mennesker, dyr og planter og hober sig op i miljøets fødekæde. Desuden går mange råstoffer tabt på denne måde. Bortskaf derfor kun dine udtjente batterier og akkumulatorer via de særligt indrettede genbrugsstationer, hos din forhandler eller producenten. Det er gratis at aflevere.

### For kunder i andre lande

Batterier og akkumulatører (genopladelige batterier) er omfattede af det europæiske direktiv 2006/66/EF om udtjente batterier og akkumulatører. Batterierne og akkumulatørerne er mærkede med symbolet en overstreget affaldsspand, se "**Fig. 35: Overstreget affaldsspand**". Under dette symbol findes eventuelt betegnelsen på de indeholdte farlige stoffer, dvs. "Pb" for bly, "Cd" for cadmium og "Hg" for kviksølv. Vi opfordrer indtrængende til, at batterierne og akkumulatørerne ikke bortskaffes som normalt affald men separat og miljømæssigt korrekt. Det er også muligt, at lovene i dit land foreskriver dette. Forvis dig om, at batterierne bortskaffes miljømæssigt korrekt iht. lovene i dit land.

## 15 EF-overensstemmelseserklæring

For de efterfølgende produkter

1140-00 Travel 503 S	1149-00 Travel 1003 CS
1141-00 Travel 503 L	1150-00 Travel 1003 CL
1142-00 Travel 1003 S	1151-00 Travel 1103 CS
1143-00 Travel 1003 L	1152-00 Travel 1103 CL

erklæres hermed, at de opfylder de væsentlige sikkerhedskrav, der er fastlagt i nedenstående direktiver:

EUROPA-PARLAMENTETS OG RÅDETS DIREKTIV **2013/53/EU** af 20. november 2013 om fritidsfartøjer og personlige fartøjer og om ophævelse af direktiv 94/25/EF

Anvendte harmoniserede standarder:

- **EN ISO 25197:2012 + A1:2014** – Fritidsbåde – Elektriske/elektroniske kontrolsystemer for styring, skift og gas
- **EN ISO 16315:2016** - Fritidsbåde – Elektrisk fremdrivningssystem

EUROPA-PARLAMENTETS OG RÅDETS DIREKTIV **2006/42/EF** af 17. maj 2006 om maskiner og om ændring af direktiv 95/16/EF (omarbejdning)

Anvendte harmoniserede standarder:

- **EN ISO 12100:2010** – Maskinsikkerhed – Generelle principper for konstruktion – Risikovurdering og risikonedsættelse

EUROPA-PARLAMENTETS OG RÅDETS DIREKTIV **2014/30/EU** af 26. februar 2014 om indbyrdes tilnærmelse af medlemsstaternes lovgivning om elektromagnetisk kompatibilitet

Anvendte harmoniserede standarder:

- **EN 61000-6-2:2005** – Elektromagnetisk kompatibilitet (EMC) – Del 6-2: Generiske standarder – Immunitetsstandard for industrielle miljøer
- **EN 61000-6-3:2007 + A1:2011** – Elektromagnetisk kompatibilitet (EMC) – Del 6-3: Generiske standarder – Emissionsstandard for boligområder, forretnings- og erhvervsområder samt mindre virksomheder

Dokumentationsfuldmægtig i betydningen af tillæg II ciffer 1 **afsnit A. nr. 2., 2006/42/EF**:

Denne erklæring gælder for alle eksemplarer, der er produceret efter de tilsvarende produktionstegninger, der er en del af den tekniske dokumentation.

Denne erklæring afgives på producentens ansvar

Navn: Torqeedo GmbH

Adresse: Friedrichshafener Straße 4a, 82205 Gilching, Tyskland

af

Efternavn, fornavn:

Dr. Plieninger, Ralf

Stilling i producentens firma:

Adm. direktør



Gilching, den 02-01-2019

By/dato

Retsgyldig underskrift

Dokumentnummer:

203-00002

Dato:

15.10.2019

## 16 Ophavsret

Denne vejledning og de tekster, tegninger, billeder og øvrige beskrivelser, der er i vejledningen, er ophavsretligt beskyttet. Alle former for mangfoldiggørelse – også i uddrag – samt anvendelse og/eller offentliggørelse af indholdet er ikke tilladt uden producentens accept.

Overtrædelse heraf er forbundet med skadeserstatning. Der tages forbehold for andre krav.

Torqeedo forbeholder sig retten til at foretage ændringer i dette dokument uden forudgående varsel. Torqeedo har gjort en stor indsats for, at denne vejledning er fri for fejl og udeladelser.

## **Torqueedo Service Center**

### **Europa, Mellemøsten, Afrika**

Torqueedo GmbH  
- Service Center -  
Friedrichshafener Straße 4a  
82205 Gilching, Tyskland  
service@torqueedo.com  
T +49 - 8153 - 92 15 - 126  
F +49 - 8153 - 92 15 - 329

### **Nordamerika**

Torqueedo Inc.  
171 Erick Street, Unit D- 2  
Crystal Lake, IL 60014  
USA  
service\_usa@torqueedo.com  
T +1 - 815 - 444 88 06  
F +1 - 847 - 444 88 07

### **Asien og Stillehavsområdet**

Torqueedo Asia Pacific Ltd.  
Athenee Tower, 23rd Floor Wireless Road, Lumpini,  
Pathumwan, Bangkok 10330  
Thailand  
service\_apac@torqueedo.com  
T +66 (0) 212 680 30  
F +66 (0) 212 680 80

## **Torqueedo virksomheder**

### **Tyskland**

Torqueedo GmbH  
Friedrichshafener Straße 4a  
82205 Gilching, Tyskland  
info@torqueedo.com  
T +49 - 8153 - 92 15 - 100  
F +49 - 8153 - 92 15 - 319

### **Nordamerika**

Torqueedo Inc.  
171 Erick Street, Unit A- 1  
Crystal Lake, IL 60014  
USA  
usa@torqueedo.com  
T +1 - 815 - 444 88 06  
F +1 - 847 - 444 88 07

### **Thailand**

Torqueedo Asia Pacific Ltd.  
Athenee Tower, 23rd Floor Wireless Road,  
Lumpini, Bangkok 10330  
Thailand  
apac@torqueedo.com  
T +66 (0) 212 680 15  
F +66 (0) 212 680 80

Artikelnummer: **039-00353**

## Garantibevis

Kære kunde!

Det er af stor betydning for os, at du er tilfreds med vores produkter. Hvis det skulle forekomme, at et produkt trods al den omhu, vi har lagt for dagen ved produktionen og kontrollen, viser sig at have en defekt, er det vigtigt for os hurtigt og smidigt at hjælpe dig videre.

For at kunne prøve dit garantikrav og afvikle garantisagen uproblematisk har vi brug for din medhjælp:

- Udfyld venligst dette garantibevis fuldstændigt.
- Fremskaf en kopi af din købsdokumentation (kassebon, faktura, kvittering) til os.
- Hvis du søger et serviceværksted i nærheden af dig på [www.torqueedo.com/service-center/service-standorte](http://www.torqueedo.com/service-center/service-standorte), finder du en liste med alle adresser. Hvis du sender dit produkt til Torqeedo Service Center i Gilching, skal du bruge et ekspeditionsnummer, som du kan rekvirere pr. telefon eller e-mail. Uden ekspeditionsnummer kan din forsendelse ikke modtages der. Hvis du sender dit produkt til et andet serviceværksted, bedes du aftale proceduren med den pågældende servicepartner, inden du sender produktet.
- Sørg for en egnet transportemballage.
- Vigtigt ved forsendelse af batterier: Batterier er deklareret som farligt gods i UN-klasse 9. Forsendelse via en transportvirksomhed skal foregå i overensstemmelse med reglerne for farligt gods og i den originale emballage!
- Læs garantibetingelserne, der findes i den tilhørende brugsanvisning.

### Kontaktdata

Fornavn	Navn
Gade/vej	Land
Telefon	Postnummer, by
E-mail	Mobiltelefon
Kunde-nr. (hvis det forefindes):	

### Reklamationsdata

Nøjagtig produktbetegnelse	Serienummer
Købsdato	Driftstimer (ca.)
Forhandleren, som produktet er købt hos	Forhandlerens adresse (postnummer, by, land)
Udførlig beskrivelse af problemet (inklusive fejlmeddelelse, i hvilken situation opstod fejlen osv.)	
Ekspeditionsnummer (absolut nødvendigt ved indsendelse til Torqeedo Service Center i Gilching; i modsat fald kan forsendelsen ikke modtages)	

Mange tak for din vilje til at samarbejde, din Torqeedo Service.

## Garantiebewijs

Geachte klant,

Uw tevredenheid over onze producten ligt ons nauw aan het hart. Mocht het zijn dat een product, ondanks al de zorgvuldigheid die wij aan de productie en het testen besteden, toch een defect vertoont, dan vinden wij het belangrijk om u snel en onbureaucratisch verder te helpen.

Om uw recht op garantie te kunnen controleren en garantiezaken vlot te kunnen afhandelen, hebben wij uw medewerking nodig:

- vul dit garantiebewijs volledig in a.u.b.
- Bezorg ons een kopie van uw aankoopbewijs (kassabon, rekening, ontvangstbewijs) a.u.b.
- U zoekt een Service-standplaats in uw buurt? Op [www.torqueedo.com/service-center/service-standorte](http://www.torqueedo.com/service-center/service-standorte) vindt u een lijst met alle adressen. Wanneer u uw product naar het Torqeedo Service-Center in Gilching stuurt, heeft u een volgnummer nodig dat u telefonisch of via e-mail kunt aanvragen. Zonder volgnummer kan uw zending daar niet aanvaard worden. U vindt de dichtstbijgelegen Service-standplaats op [www.torqueedo.com](http://www.torqueedo.com) onder Service Center andere Service-standplaats sturen, bespreek op voorhand de procedure met de servicepartner in kwestie.
- Zorg voor een aangepaste transportverpakking.
- Let op de batterijen bij het versturen: Batterijen zijn als gevaarlijke goederen geclassificeerd in UN Klasse 9. De verzending via transportfirma's moet gebeuren conform het reglement van de gevaarlijke goederen en in de originele verpakking!
- Neem de garantievoorwaarden in acht die in elke handleiding worden vermeld.

### Contactgegevens

Voornaam	Naam
Straat	Land
Telefoon	Postcode, gemeente
E-mail	Mobiele telefoon
indien u dat heeft: Klantnr.	

### Gegevens van de klacht

Exakte productbenaming	Serienummer
Aankoopdatum	Bedrijfsuren (ca.)
Handelaar bij wie het product werd gekocht	Adres van de handelaar (postcode, gemeente, land)
Uitvoerige probleembeschrijving (inclusief foutmelding, in welke situatie trad de fout op, enz.)	
Volgnummer (absoluut vereist bij versturing naar het Torqeedo Service Center in Gilching, anders kan de zending niet aanvaard worden)	

Hartelijk dank voor uw medewerking. De Torqeedo servicedienst.



**TORQUEEDO**

Travel 503, 1003 S/L,  
1003, 1103 CS/CL

---



Vertaling van de oorspronkelijke gebruiksaanwijzing

Dansk

Nederlands

## Voorwoord

### **Beste klant,**

Wij zijn blij dat ons motorconcept u overtuigd heeft. Uw Torqeedo Travel systeem is wat aandrijvingstechniek en aandrijvingsefficiëntie betreft met de allernieuwste techniek uitgerust.

Hij werd uiterst zorgvuldig en met veel aandacht voor comfort, gebruiksvriendelijkheid en veiligheid ontworpen en vervaardigd en voor levering nauwkeurig gecontroleerd.

Neem de tijd om deze gebruiksaanwijzing grondig door te lezen, opdat u vakkundig met het systeem kunt omgaan en u er lang plezier aan kunt beleven.

Wij doen er alles aan om de Torqeedo producten steeds te verbeteren. Als u opmerkingen heeft over het ontwerp en het gebruik van onze producten, zouden wij het op prijs stellen, als u ons daarover informeert.

U kan zich steeds met al uw vragen over Torqeedo producten tot ons richten. Onze contactgegevens vindt u op de achterkant. Wij wensen u veel plezier met dit product.

Het Torqeedo team

## Inhoudsopgave

<b>1 Inleiding.....</b>	<b>61</b>	6.2 Besturing fixeren.....	76
1.1 Algemeen over de handleiding.....	61	6.3 Trimmen van de motor.....	77
1.2 Verklaring van de symbolen.....	61	6.4 Accuvoeding.....	78
1.3 Opbouw van de veiligheidsinstructies.....	62	6.4.1 Laden van de accu met de voedingseenheid..	79
1.4 Over deze gebruikershandleiding.....	62	6.4.2 Laden van de accu via het boordnet.....	79
1.5 Typeplaatje.....	63	6.4.3 Voeding van een apparaat via de USB-adap- ter.....	79
<b>2 Apparaatregistratie.....</b>	<b>64</b>	6.5 De boordcomputer in bedrijf stellen.....	80
<b>3 Uitrusting en bedieningselementen.....</b>	<b>65</b>	6.5.1 Aanduidingen en symbolen.....	80
3.1 Leveringsomvang.....	65	6.5.2 Weergave-instellingen.....	82
3.2 Bedieningselementen en componenten.....	65	<b>7 Werking.....</b>	<b>83</b>
<b>4 Technische gegevens.....</b>	<b>66</b>	7.1 Noodstop.....	84
4.1 Lithium-ionaccu.....	67	7.2 Varen.....	85
<b>5 Veiligheid.....</b>	<b>68</b>	7.2.1 Vertrek.....	85
5.1 Veiligheidsinrichtingen.....	68	7.2.2 Vooruit/achteruit varen.....	85
5.2 Algemene veiligheidsbepalingen.....	68	7.2.3 Besturing.....	86
5.2.1 Basis.....	68	7.2.4 Varen beëindigen.....	86
5.2.2 Reglementair gebruik.....	69	7.3 Kantelen van de motor.....	86
5.2.3 Voorzienbaar foutief gebruik.....	69	<b>8 Demontage van de aandrijving.....</b>	<b>89</b>
5.2.4 Voor het gebruik.....	69	<b>9 De boot traileren/te water laten en het uit het water halen.....</b>	<b>92</b>
5.2.5 Algemene veiligheidsaanwijzingen.....	71	<b>10 Foutmeldingen.....</b>	<b>93</b>
<b>6 Inbedrijfstelling.....</b>	<b>73</b>		
6.1 Montage van de aandrijving op de boot.....	73		

<b>11 Onderhoud en service.....</b>	<b>96</b>
11.1 Onderhoud van de systeemcomponenten.....	96
11.1.1 Corrosiebescherming.....	96
11.2 Onderhoudsintervallen.....	97
11.2.1 Reserveonderdelen.....	97
11.2.2 Accuonderhoud.....	97
11.3 De propeller vervangen.....	98
11.4 De skeg van de 503 S/L, 1003 S/L en 1003 CS/CL vervangen.....	100
<b>12 Algemene garantievoorwaarden.....</b>	<b>101</b>
12.1 Garantie en aansprakelijkheid.....	101
12.2 Garantie.....	101
12.3 Garantieproces.....	102
<b>13 Toebehoren.....</b>	<b>103</b>
<b>14 Afvalverwijdering en milieu.....</b>	<b>105</b>
14.1 Afvalverwijdering van afgedankte elektrische en elektronische apparatuur.....	105
14.2 Verwijdering van batterijen.....	105
<b>15 EU-conformiteitsverklaring.....</b>	<b>107</b>
<b>16 Auteursrecht.....</b>	<b>109</b>

# 1 Inleiding

## 1.1 Algemeen over de handleiding

Deze handleiding beschrijft al de belangrijkste functies van het Travel systeem.

**Dit omvat:**

- Kennis over de opbouw, de werking en de eigenschappen van het Travel systeem.
- Verwijzing naar eventuele gevaren, de gevolgen hiervan en naar maatregelen om risico's te vermijden.
- Gedetailleerde gegevens over de werking van alle functies tijdens de volledige levenscyclus van het Travel systeem.

Deze handleiding helpt u om het Travel systeem te leren kennen en conform het elementaire gebruik veilig in te zetten.

Elke gebruiker van het Travel systeem moet de handleiding lezen en begrijpen. Voor toekomstig gebruik moet de handleiding altijd binnen handbereik en in de buurt van het Travel systeem worden bewaard.

Zorg ervoor dat u altijd een actuele versie van de handleiding gebruikt. U kunt de actuele versie van de handleiding op het internet van de website [www.torqueedo.com](http://www.torqueedo.com) onder het tabblad "Servicecenter" downloaden. Door software-updates moet de handleiding eventueel worden gewijzigd.

**Wanneer u deze handleiding nauwgezet in acht neemt, kunt u:**

- Gevaren vermijden.
- Reparatiekosten en uitvaltijden beperken.
- De betrouwbaarheid en de levensduur van het Travel systeem verhogen.

## 1.2 Verklaring van de symbolen



Magnetisch veld



Gebruiksaanwijzing zorgvuldig lezen



Afstand houden van pacemakers en andere medische implantaten - min. 50 cm.



Afstand houden van magneetkaarten (bijv. credit-cards) en andere gevoelige magnetische gegevensdragers - min. 50 cm.



Tijd voor inspectie of verwijdering van de batterij.

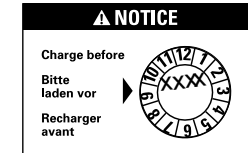

De accu moet uiterlijk op de datum die op de verpakking wordt vermeld, volledig zijn opgeladen.

### 1.3 Opbouw van de veiligheidsinstructies

Veiligheidsinstructies worden in deze handleiding weergegeven met gestandaardiseerde aanduiding en symbolen. Neem alle aanwijzingen in acht. Afhankelijk van de waarschijnlijkheid van het voorval en van de ernst van de gevolgen, worden de uitgelagde gevarenklassen toegepast.

#### Veiligheidsinstructies

#### GEVAAR!

Onmiddellijk gevaar met hoog risico.  
Dood of ernstige lichamelijke letsels kunnen het gevolg zijn, wanneer het risico niet wordt vermeden.

#### WAARSCHUWING!

Mogelijke bedreiging met gemiddeld risico.  
Dood of ernstige lichamelijke letsels kunnen het gevolg zijn, wanneer het risico niet wordt vermeden.

#### VOORZICHTIG!

Bedreiging met gering risico.  
Lichte of gemiddelde lichamelijke letsels of materiële schade kunnen het gevolg zijn, wanneer het risico niet wordt vermeden.

#### Aanwijzingen

#### OPMERKING

Aanwijzingen die absoluut in acht moeten worden genomen.  
Gebruikerstips en andere bijzonder nuttige informatie.

### 1.4 Over deze gebruikershandleiding

#### Aanwijzingen

Uit te voeren stappen worden in een genummerde lijst weergegeven. De volgorde van de stappen dient te worden gerespecteerd.

#### Voorbeeld:

1. Stap
2. Stap

Resultaten van de aanwijzing worden als volgt weergegeven:

- ▶ Pijl
- ▶ Pijl

#### Opsommingen

Opsommingen zonder verplichte volgorde worden als lijst met opsommingstekens weergegeven.

#### Voorbeeld:

- Punt 1
- Punt 2

## 1.5 Typeplaatje

Op elk Travel systeem is een typeplaatje met de kerngegevens volgens machinerichtlijn 2006/42/EG aangebracht.



Fig. 36: Typeplaatje Travel systeem

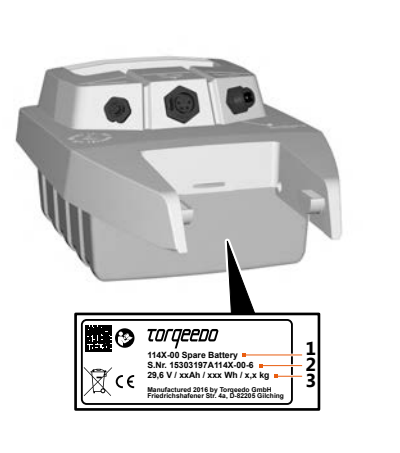

Fig. 37: Typeplaatje accu

- 1 Artikelnummer en motor-/accutype
- 2 Serienummer
- 3 Bedrijfsspanning/continu vermogen/gewicht

## 2 Apparaatregistratie

U kunt uw Travel systeem met de serienummers registreren, zie **hoofdstuk 1.5, "Typeplaatje"**. De registratie kunt u gratis via de Torqeedo-website uitvoeren:

<https://www.torqeedo.com/de/service-center/device-registration.html>.



### 3 Uitrusting en bedieningselementen

#### 3.1 Leveringsomvang

- Motor
- Accu
- Besturingsbeugel
- Magneetsleutel
- Verpakking
- Vergrendelbout (voor het fixeren van de besturing)
- Grendel (voor het fixeren van de accu)
- Voedingseenheid incl. Euro-netkabel en US-netkabel
- Gebruiksaanwijzing
- Garantiebewijs

#### 3.2 Bedieningselementen en componenten



Fig. 38: Besturingsbeugel



Fig. 39: Accu



Fig. 40: Magneetsleutel

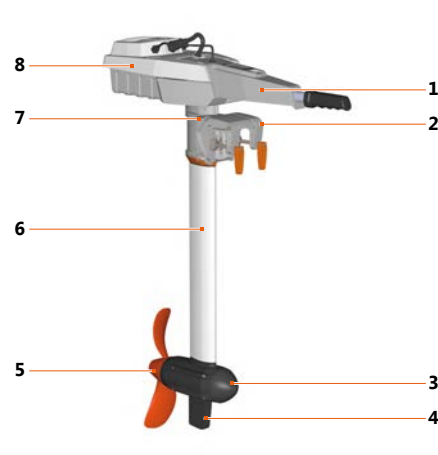

Fig. 41: Overzicht

- |   |                           |
|---|---------------------------|
| 1 Besturingsbeugel met multifunctioneel display | 5 Propeller               |
| 2 Spiegelbevestiging                            | 6 Schacht                 |
| 3 Pyloon  | 7 Hendel kantelblokkering |
| 4 Skeg  | 8 Accu                    |

## 4 Technische gegevens

Typeaanduiding	Travel 503 S/L	Travel 1003 S/L	Travel 1003 CS/CL	Travel 1103 CS/CL
Max. ingangsvermogen	500 W	1.000 W	1.000 W	1.100 W
Max. voortstuwingsvermogen	220 W	480 W	480 W	540 W
Max. totaal rendement	44%	48%	48%	49%
Vergelijkbare buitenboordmotor op benzine (voortstuwingsvermogen)	1,5 pk	3 pk	3 pk	3 pk
Reglementair gebruik voor boten met een totaalgewicht tot	0,75 t	1,5 t	1,5 t	1,5 t
Geïntegreerde batterij	320 Wh li-ion	530 Wh li-ion	915 Wh li-ion	915 Wh li-ion
Nominale spanning	29,6 V	29,6 V	29,6 V	29,6 V
Eindladingsspanning	33,6 V	33,6 V	33,6 V	33,6 V
Laagste ontladingspanning	24,0 V	24,0 V	24,0 V	24,0 V
Gebruiks-/opslagtemperatuur accu	-20 °C – +60 °C	-20 °C – +60 °C	-20 °C – +60 °C	-20 °C – +60 °C
Laadtemperatuur accu	0 °C – +45 °C	0 °C – +45 °C	0 °C – +45 °C	0 °C – +45 °C

Typeaanduiding	Travel 503 S/L	Travel 1003 S/L	Travel 1003 CS/CL	Travel 1103 CS/CL
Schachtlengte	S: 62,5 cm L: 75 cm			
Afmetingen (l x b x h)	83,0 x 23,2 x 103,5 (S) / 115,5 (L) cm			83,0 x 23,2 x 101 (S)/ 113 (L) cm
Standaardpropeller (v = snelheid in km/h) (p = vermogen in watt)	v9/p790	v9/p790	v9/p790	v10/p1100
Max. propellertoerental	700 omw./min	1.200 omw./min	1.200 omw./min	1.450 omw./min
Trimstanden	0°, 7°, 14°, 21°	0°, 7°, 14°, 21°	0°, 7°, 14°, 21°	0°, 7°, 14°, 21°
Beschermingsklasse IP67*	Ja	Ja	Ja	Ja

\* Het Travel systeem is tegen vuil en binnendringend water (max. 0,5 uur, max. 1 m) beschermd.

#### 4.1 Lithium-ionaccu

Typeaanduiding	Accu Travel 503	Accu Travel 1003	Accu Travel 1003 C	Accu Travel 1103 C
Capaciteit	320 Wh	530 Wh	915 Wh	915 Wh
Gebruiks-/opslagtemperatuur	-20 °C tot + 60 °C			
Opslagtemperatuur voor opslag >3 maanden	5-15 °C			
Laadstatus bij optimale opslag	~50% bij opslag tot 1 jaar 100% bij opslag langer dan 1 jaar			
Zelfontladingssnelheid bij optimale opslag	3,6% per maand 43% per jaar			
Laadtijd (voedingseenheid)	3,5 h	6 h	10,5 h	10,5 h
Laadtemperatuur accu	0 °C tot +45 °C			

## 5 Veiligheid

### 5.1 Veiligheidsinrichtingen

Veiligheidsinrichting	Functie
Magneetsleutel	Veroorzaakt een onmiddellijke scheiding van de stroomtoevoer en schakelt het Travel systeem uit. Daarna komt de propeller tot stilstand.
Besturingsbeugel	Garandeert dat het Travel systeem alleen kan worden gestart wanneer deze in de neutrale positie staat, om te vermijden dat het Travel systeem ongecontroleerd start.
Elektronische beveiliging	Beveiligt de motor tegen overstroom, overspanning en verpolen.
Beveiliging tegen te hoge temperatuur	Automatische vermogensafname bij oververhitting van de elektronica of van de motor.
Motorbeveiliging	Beveiligt de motor tegen thermische en mechanische beschadiging bij blokkering van de propeller, bijv. door aanraking van de grond of ingetrokken lijnen.
Kabelbreukbeveiliging	Onmiddellijke uitschakeling van de motor bij beschadiging van een aansluitkabel.
Versnellingscontrole	Bescherming van de mechanische aandrijfonderdelen en het vermijden van kortstondige piekstromen door het regelen van toerental van de propeller.

### 5.2 Algemene veiligheidsbepalingen

#### OPMERKING

- Lees absoluut de veiligheids- en waarschuwingsaanwijzingen in deze handleiding en neem ze in acht!
- Lees deze handleiding zorgvuldig, voordat u het Travel systeem in werking stelt.

Geen rekening houden met de instructies kan letsels en materiële schade tot gevolg hebben. Torqeedo kan niet aansprakelijk worden gesteld voor schade die is ontstaan uit handelingen die in tegenspraak zijn met deze handleiding.

Een uitgebreide verklaring van de symbolen vindt u in **hoofdstuk 1.2, "Verklaring van de symbolen"**.

Voor bepaalde activiteiten kunnen speciale veiligheidsvoorschriften gelden. Veiligheids- en waarschuwingsaanwijzingen hiervoor vindt u in de betreffende paragrafen van de handleiding.

#### 5.2.1 Basis

Voor de werking van het Travel systeem moeten daarnaast de lokale veiligheids- en ongevalpreventievoorschriften in acht worden genomen.

Het Travel systeem werd uiterst zorgvuldig en met veel aandacht voor comfort, gebruiksvriendelijkheid en veiligheid ontworpen, vervaardigd en voor levering nauwkeurig gecontroleerd.

Toch kan bij niet-reglementair gebruik van het Travel systeem het leven van de gebruiker en van derden gevaar lopen en kan ook omvangrijke materiële schade ontstaan.

### 5.2.2 Reglementair gebruik

Aandrijfsysteem voor watervoertuigen.

Het Travel systeem moet worden gebruikt in wateren die geen chemicaliën bevatten en voldoende diep zijn.

**Tot het reglementaire gebruik behoren ook:**

- De bevestiging van het Travel systeem aan de daarvoor bestemde bevestigingspunten en de inachtneming van de voorgeschreven draaimomenten.
- De inachtneming van alle aanwijzingen in deze gebruiksaanwijzing.
- Het respecteren van onderhouds- en service-intervallen.
- Het uitsluitende gebruik van originele reserveonderdelen.

### 5.2.3 Voorzienbaar foutief gebruik

Een ander dan het onder **hoofdstuk 5.2.2, "Reglementair gebruik"** vastgelegde gebruik of dat dit overstijgt, geldt als niet-reglementair. Voor schade die ontstaat door niet-reglementair gebruik is uitsluitend de bediener verantwoordelijk en kan de fabrikant niet aansprakelijk worden gesteld.

**Als niet-reglementair gelden onder andere:**

- Het gebruik van de propeller buiten het water.
- Het gebruik in wateren die chemicaliën bevatten.
- Het gebruik van het Travel systeem buiten watervoertuigen.
- Elke wijziging aan het product.

### 5.2.4 Voor het gebruik

#### **WAARSCHUWING!**

**Levensgevaar door niet manoeuvreerbare boot!  
Ernstige gezondheidsproblemen of de dood kunnen het gevolg zijn.**

- Win voor het vertrek informatie in over het gebied waar u gaat varen en houd rekening met de weersvoorspellingen en zeegangomstandigheden.
  - Houd, afhankelijk van de grootte van de boot, de specifieke veiligheidsuitrusting klaar (anker, peddel, communicatiemiddelen, evt. hulpmotor).
  - Controleer het systeem voor vertrek op mechanische schade.
  - Vaar enkel met een systeem dat in perfecte staat is.
- Het Travel systeem mag alleen worden gebruikt door personen die hiervoor gekwalificeerd en ook lichamelijk en geestelijk geschikt zijn. Neem de respectievelijke nationale voorschriften in acht.
  - Als bestuurder van de boot bent u verantwoordelijk voor de veiligheid van de personen aan boord en voor alle watervoertuigen en personen die zich in uw buurt bevinden. Neem daarom de basisgedragsregels van het varen absoluut in acht en lees deze gebruiksaanwijzing grondig door.
  - Bijzondere voorzichtigheid is geboden wanneer er personen in het water zijn, ook wanneer met langzame snelheid wordt gevaren.
  - Neem de aanwijzingen van de scheepsbouwer over de toegestane motor van uw boot in acht. Overschrijd de vermelde beladings- en vermogensgrenzen niet.
  - Controleer de staat en de werking van alle functies van het Travel systeem (inclusief noodstop) voor elke vaart bij een laag vermogen, zie **hoofdstuk 11.2, "Onderhoudsintervallen"**.
  - Zorg ervoor dat u vertrouwd bent met alle bedieningselementen van het Travel systeem. U moet vooral in staat zijn om het Travel systeem indien nodig snel te kunnen stoppen.

- Bij functiestoringen van de motor verschijnt een foutcode op het display. Na het verhelpen van het defect kan met de motor in de meeste gevallen vanuit de neutrale positie verder worden gevaren. Beschrijvingen en details vindt u in het **hoofdstuk 10, "Foutmeldingen"**.
- Stop de motor onmiddellijk zodra iemand overboord slaat.
- Neem de instructies van de fabrikant of de informatie in de gebruiksaanwijzing voor het correct laden in acht.
- Gebruik het juiste laadtoestel.
- Gebruik nooit een accu die niet voor het apparaat is ontworpen of gebouwd.
- Meng en plaats geen cellen van verschillende fabricage, capaciteit, grootte en ontwerp in één apparaat.
- Verwijder de accu uit het apparaat wanneer dit niet in gebruik is.
- Haal de accu pas uit de originele verpakking op het moment dat u deze gaat gebruiken.
- Maak voor het inbouwen van een accu de contacten van de accu en het apparaat schoon.
- Cellen of accu's mogen niet met oplosmiddelen in contact komen, zoals met verdunder, alcohol, olie, antiroestmiddel of middelen die het oppervlak aantasten, bijvoorbeeld wasmiddelen.
- Stel de accu niet bloot aan mechanische schokken.
- Open de behuizing van de accu niet.
- Bescherm de accu tegen mechanische beschadigingen. Gebruik of laad de accu niet meer indien de behuizing van de accu beschadigd is.
- Laad de accu vóór gebruik tot 100%.
- Laad de accu niet gedurende langere tijd op als u deze niet nodig hebt.
- Laad de accu steeds onder toezicht van een volwassene en op een vuurvaste ondergrond.
- Laad de accu bij een omgevingstemperatuur tussen 0 °C en 45 °C.
- Bewaar de accu buiten bereik van kinderen.
- Bewaar de accu niet op plaatsen waar deze aan regen wordt blootgesteld. Hoge temperaturen en een hoge luchtvochtigheid kunnen de isolatieweerstand nadelig beïnvloeden, corrosie aan het oppervlak veroorzaken en ertoe leiden dat de accu zichzelf ontladst.
- Bewaar accu's of cellen niet op gevaarlijke wijze in een doos of in een lade, waar ze onderling kortsluiting kunnen veroorzaken of door andere geleidende materialen kunnen worden kortgesloten.
- Houd er rekening mee dat lithiumaccu's met een capaciteit >100 Wh sinds 2009 niet als bagage in passagiersvliegtuigen mogen worden meegenomen. De accu van uw motor overschrijdt deze waarde en mag niet als handbagage of in het laadruim worden meegenomen.
- De accu is gedeclareerd bij de gevaarlijke goederen van UN-klasse 9. De verzending door transportfirma's moet in de originele verpakking gebeuren. Op privétransport is die regeling niet van toepassing. Let er tijdens het privétransport op dat de accubehuizing niet wordt beschadigd.
- Bij aandrijving van buitenaf (slepen van de boot, zeilen, andere motor) moet de motoreenheid uit het water worden genomen om schade aan de elektronica te vermijden.
- Houd er rekening mee dat de motor bij hoge omgevingstemperaturen automatisch de snelheid bij vol gas verlaagt om oververhitting van de accu te vermijden. Een knipperende thermometer op het display wijst u daarop (temperatuurbeveiligingsmodus).
- De asdictringen, die de motor aan de aandrijfas afdichten, raken bij langere werking buiten het water beschadigd. Het gevaar bestaat dat de motor oververhit raakt.

### 5.2.5 Algemene veiligheidsaanwijzingen

#### **GEVAAR!**

##### **Levensgevaar door elektrische schok!**

**De aanraking van niet-geïsoleerde of beschadigde onderdelen kan tot de dood of ernstig lichamelijk letsel leiden.**

- Gebruik geen beschadigde voedingseenheden.
- Voer nooit zelfstandig reparatiewerkzaamheden aan het Travel systeem uit.
- Raak nooit opengeschuurde, losgesneden kabels of zichtbaar defecte onderdelen aan.
- Schakel het Travel systeem onmiddellijk uit zodra u een defect herkent en raak geen metalen onderdelen meer aan.
- Vermijd contact van elektronische componenten met water.
- Vermijd sterke mechanische krachten op de batterijen en de kabels van het Travel systeem.

#### **GEVAAR!**

##### **Explosiegevaar door de vorming van knalgas!**

**Dood of ernstig lichamelijk letsel kunnen het gevolg zijn.**

- Mocht de accu zich korte tijd in water met een diepte van meer dan een meter bevinden, neem dan contact op met de Torqeedo servicedienst en probeer de accu niet te bergen.
- Lag de accu langer dan 30 minuten in ondiep water (< 1 meter), neem dan contact op met de Torqeedo servicedienst en probeer de accu niet te bergen.

#### **GEVAAR!**

##### **Levensgevaar door brand!**

**Door het gebruik van laders van andere fabrikanten kan brand ontstaan.**

- Gebruik alleen de door Torqeedo meegeleverde voedingseenheid.

#### **GEVAAR!**

##### **Levensgevaar door lithiumbrand!**

**Dood of ernstig lichamelijk letsel kunnen het gevolg zijn.**

- Een lithiumbrand kan niet met water worden geblust. Verstik het vuur zo mogelijk met zand.
- Gebruik water om de accu te koelen en te voorkomen dat het vuur zich verspreidt.
- Breng de accu naar een plek waar deze zo min mogelijk schade veroorzaakt.

#### **GEVAAR!**

##### **Levensgevaar door elektromagnetische straling!**

**Dood of ernstig lichamelijk letsel kunnen het gevolg zijn.**

- Personen met een pacemaker moeten ten minste 50 cm afstand tot de motor en de magneetsleutel houden.

#### **WAARSCHUWING!**

##### **Levensgevaar door niet manoeuvreerbare boot!**

**Ernstige gezondheidsproblemen of de dood kunnen het gevolg zijn.**

- Win voor het vertrek informatie in over het gebied waar u gaat varen en houd rekening met de weersvoorspellingen en zeegangomstandigheden.
- Houd, afhankelijk van de grootte van de boot, de specifieke veiligheidsuitrusting klaar (anker, peddel, communicatiemiddelen, evt. hulpmotor).
- Controleer het systeem voor vertrek op mechanische schade.
- Vaar enkel met een systeem dat in perfecte staat is.

**⚠ WAARSCHUWING!**

**Mechanisch gevaar door roterende onderdelen!  
Ernstig lichamelijk letsel of de dood kunnen het gevolg zijn.**

- Draag geen ruim zittende kledij of juwelen in de buurt van de aandrijfas of van de propeller. Bind los, lang haar samen.
- Schakel het Travel systeem uit, wanneer personen zich in de onmiddellijke omgeving van de aandrijfas of de propeller bevinden.
- Voer geen onderhouds- of reinigingswerkzaamheden aan aandrijfas of propeller uit, zolang het Travel systeem ingeschakeld is.
- Gebruik de propeller alleen onder water.

**⚠ WAARSCHUWING!**

**Levensgevaar door overschatting van de resterende actieradius!  
Ernstige gezondheidsproblemen of de dood kunnen het gevolg zijn.**

- Zorg dat u voor vertrek vertrouwd bent met het gebied waar u gaat varen, omdat de actieradius die de boordcomputer vermeldt geen rekening houdt met wind, stroming en vaarrichting.
- Plan een voldoende grote buffer in voor de nodige actieradius.

**⚠ VOORZICHTIG!**

**Verbrandingsgevaar door hete oppervlakken of vloeistoffen!  
Licht of gemiddeld lichamelijk letsel kan het gevolg zijn.**

- Gebruik geschikte persoonlijke beschermingsmiddelen.
- Raak de aandrijfonderdelen en batterijen van het Travel systeem niet direct na het gebruik aan.
- Laat het Travel systeem afkoelen voordat u werkzaamheden in de directe omgeving uitvoert.

**⚠ VOORZICHTIG!**

**Gevaar voor verplettering door kantelen van de motor!  
Licht of matig lichamelijk letsel kan het gevolg zijn.**

- Zorg er bij het kantelen van de motor voor dat er zich geen personen in de omgeving van de motor bevinden.
- Grijp bij het kantelen van de motor niet in het mechanisme.

**⚠ VOORZICHTIG!**

**Zeldzaam gevaar voor lekkage van elektrolytgassen van de accu!  
Lichte of matige gezondheidsproblemen kunnen het gevolg zijn.**

- Vermijd contact met de huid.
- Adem de ontsnappende gassen niet in.
- Spoel het getroffen lichaamsdeel onmiddellijk grondig af met helder water. Ga onmiddellijk naar een arts.



## 6 Inbedrijfstelling

### 6.1 Montage van de aandrijving op de boot

#### **⚠ VOORZICHTIG!**

**Gevaar voor verplettering bij het plaatsen van de componenten!  
Licht of matig lichamelijk letsel kan het gevolg zijn.**

- Plaats uw handen en vingers nooit tussen de componenten.

#### **OPMERKING**

Zorg dat u stabiel staat bij het monteren van de buitenboordmotor. Sluit de besturingsbeugel en de accu pas na de montage van de aandrijving op de boot aan.

#### Montage buitenboordmotor

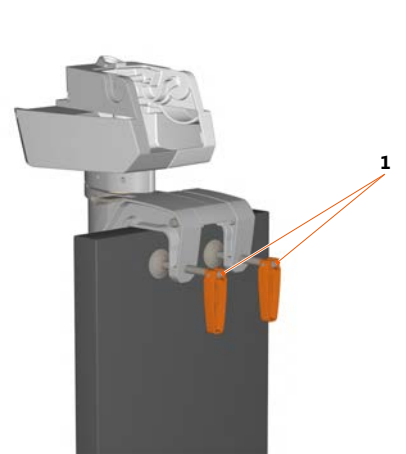

Fig. 42: Knevelschroeven

#### 1 Knevelschroeven

1. Plaats de buitenboordmotor op de spiegel van de boot.
2. Bevestig de buitenboordmotor met behulp van de twee knevelschroeven (1) aan de spiegel van de boot en draai de schroeven stevig vast.
3. Controleer of de buitenboordmotor goed vastzit.

## Montage besturingsbeugel

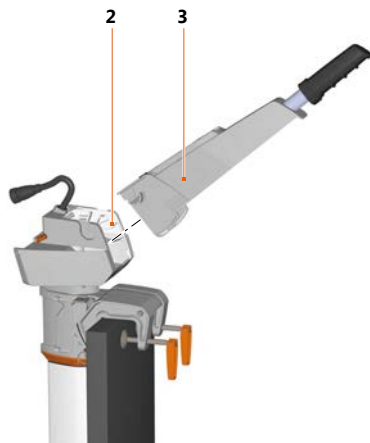

Fig. 43: Montage besturingsbeugel

**2** Binnenste uitsparing                      **3** Besturingsbeugel

1. Plaats de besturingsbeugel (3) van boven in de binnenste uitsparing (2).
2. Klap de besturingsbeugel (3) naar beneden totdat deze in een vaste horizontale positie staat.
3. Controleer of de besturingsbeugel (3) helemaal tot aan de aanslag is geplaatst.

## Montage accu

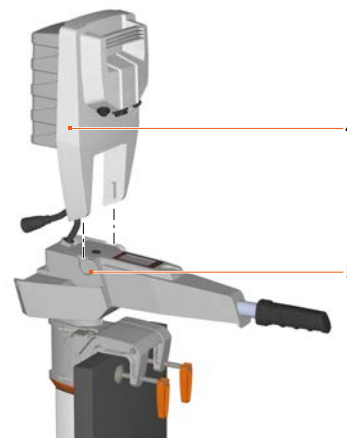

Fig. 44: Montage accu

**4** Accu    **5** Buitenste uitsparing

1. Plaats de accu (4) van boven in de buitenste uitsparing (5).
2. Klap de accu (4) naar beneden totdat deze in een vaste horizontale positie staat.
3. Controleer of de accu (4) helemaal tot aan de aanslag is geplaatst.

### OPMERKING

De kabels mogen niet worden gekneld, afgeklemd of beschadigd.

Vergrendeling accu

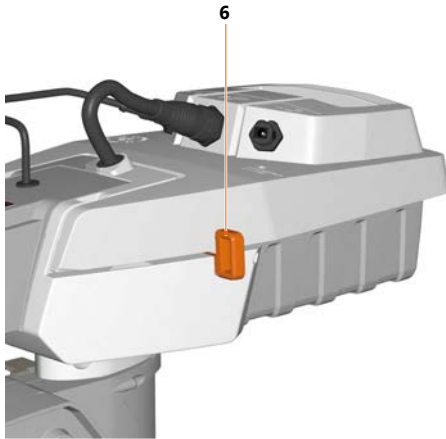

Fig. 45: Grendel

**6** Grendel

1. Schuif de grendel erin (6), om de accu (4) te fixeren.
2. Controleer of de accu (4) en de besturingsbeugel (3) goed vastzitten.

Kabelverbindingen

**OPMERKING**

- Voer de kabels niet met veel kracht in, omdat anders de pennen kunnen verbuigen.
- De wartelmoeren van de stekkers moeten recht worden geplaatst, om de schroefdraad bij het vastdraaien niet te beschadigen.

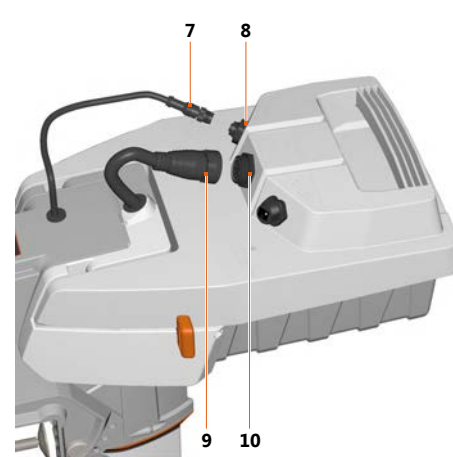

Fig. 46: Elektrische aansluitingen

- |   |                                  |
|---|----------------------------------|
| <b>7</b> Kabel besturingsbeugel             | <b>9</b> Motorkabel              |
| <b>8</b> Aansluiting kabel besturingsbeugel | <b>10</b> Aansluiting motorkabel |

1. Steek de motorkabel (9) in de aansluiting voor de motorkabel (10).
2. Draai de wartelmoer van de motorkabel vast.
3. Steek de kabel van de besturingsbeugel (7) in de aansluiting voor de kabel van de besturingsbeugel (8).
4. Draai de wartelmoer van de kabel van de besturingsbeugel vast.

## 6.2 Besturing fixeren

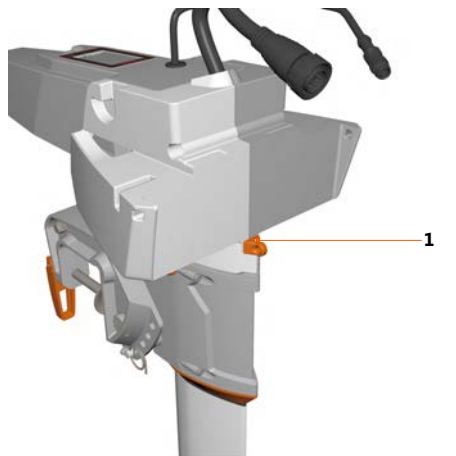

Fig. 47: Positie vergrendelbout

### 1 Vergrendelbout

Met behulp van de vergrendelbout (1) kunnen stuurbewegingen van de motor worden verhinderd. De boot kan dan via het roer worden bestuurd (bijv. bij zeilboten). De vergrendeling van de besturing is optioneel.

1. Verwijder de accu.
2. Steek de vergrendelbout (1) in de daarvoor voorziene opening.
3. Monteer de accu, zie **hoofdstuk 6.1, "Montage van de aandrijving op de boot"**.

### 6.3 Trimmen van de motor

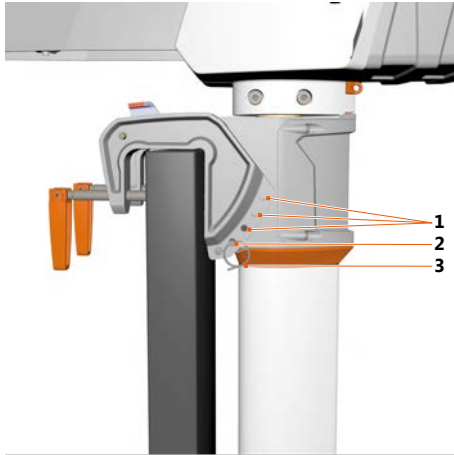

Fig. 48: Trimposities

- |                             |                  |
|-----------------------------|------------------|
| <b>1</b> Extra trimposities | <b>3</b> Borgpen |
| <b>2</b> Trimbout           |                  |

Door het trimmen kan de motor optimaal ten opzichte van het wateroppervlak worden opgesteld. Hiertoe zijn vier trimposities (1) voorzien.

Ga als volgt te werk om de motor optimaal ten opzichte van het wateroppervlak op te stellen:

1. Kantel de motor omhoog, zie **hoofdstuk 7.3, "Kantelen van de motor"**.
2. Verwijder de borgpen (3) van de trimbout (2) en trek de trimbout (2) uit de spiegelbevestiging.
3. Steek de trimbout (2) in de gewenste trimpositie (1) van de spiegelbevestiging.
  - De trimbout (2) moet door beide zijwanden van de spiegelbevestiging worden gestoken.
4. Fixeer de trimbout (2) met de borgpen (3).

## 6.4 Accuvoeding

### OPMERKING

De aansluiting van de lader moet buiten het laadproces met de meegeleverde dop worden afgesloten.

### OPMERKING

De accu en de voedingseenheid mogen tijdens het laadproces niet worden afgedekt.

### OPMERKING

Laad de accu vóór het eerste gebruik of na enkele maanden opslag 100% op om de laadstandindicatie te kalibreren. 99% lading is voor de kalibratie niet voldoende.

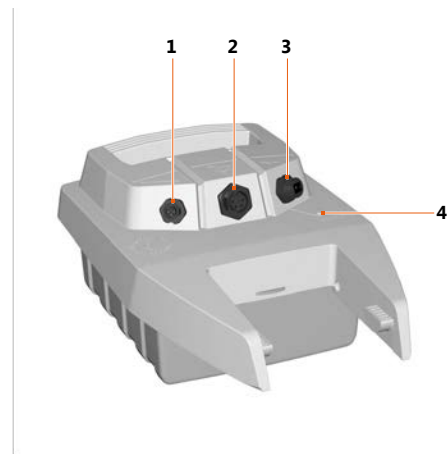

Fig. 49: Overzicht accu

- |                                |                      |
|--------------------------------|----------------------|
| 1 Aansluiting besturingsbeugel | 3 Aansluiting lader  |
| 2 Aansluiting motor            | 4 Laadcontrolelampje |

De accu's van de modellen 503 S/L, 1003 S/L en 1003/1103 CS/CL verschillen in capaciteit. Alle motoren kunnen met de drie verschillende accu's worden gebruikt. Meer informatie vindt u in het **hoofdstuk 4.1, "Lithium-ionaccu"**.

Travel 1003/1103-motoren worden bij gebruik van de 320 Wh accu tot 50% vermogen gereduceerd. De lithium-ionaccu is zeer ongevoelig voor cycli (1 cyclus = ontladen en opladen). De cellen verliezen na het ontnemen van de 500-voudige accucapaciteit ongeveer 20% van hun capaciteit (dus bijv. na 500 keer 100% ontladen of na 1.000 keer 50% ontladen of na 2.000 keer 25% ontladen). Deze gegevens over de levensduur gelden alleen onder normale omstandigheden (vooral wat betreft de omgevingstemperaturen van ca. 20° C). De accu heeft geen memory effect.

De accu kan tijdens het gebruik worden geladen (gelijktijdig laden en ontladen). De vermogensindicatie geeft in dat geval alleen het vermogen dat van de accu wordt afgenomen weer. Als de laadstroom groter is dan de stroom die van de motor wordt afgenomen, geeft de vermogensindicatie 0 W aan en de accu wordt opgeladen. De laadstandindicatie houdt zowel rekening met de laadstroom als met de stroom die van de motor wordt afgenomen.

#### 6.4.1 Laden van de accu met de voedingseenheid

1. Sluit de voedingseenheid aan op het stopcontact en de aansluiting van de lader (3).
  - ▶ Het laadcontrolelampje (4) knippert.
2. Het laadproces is voltooid zodra het laadcontrolelampje (4) permanent brandt.

Voor nauwkeurigere informatie kan de besturingsbeugel tijdens het laadproces met de accu worden verbonden. In dat geval geeft het display de functie **Charging** en de laadstatus in procenten aan.

#### 6.4.2 Laden van de accu via het boordnet

- De accu kan met een gelijkspanningsbron van 9,5 V tot 50 V worden geladen. De gelijkspanningsbron moet ten minste 4 A kunnen leveren.
- Gebruik voor het laden de Torqeedo 12/24V-laadkabel (artikelnummer 1128-00).

#### 6.4.3 Voeding van een apparaat via de USB-adapter

##### OPMERKING

- Er mogen geen (hefboom)krachten op de USB-adapter worden uitgeoefend.
  - De USB-adapter moet tegen water worden beschermd.
  - De USB-adapter moet worden verwijderd als deze niet wordt gebruikt.
- Via de bijgevoegde adapter kunt u USB-compatibele apparaten van stroom voorzien.
  - De uitgangsspanning bedraagt 5 V, de maximale uitgangsstroom 1 A.
  - De laadcodering voor smartphones bedraagt 1 A volgens Apple™ standaard.

1. Steek de adapter in de laadbus en draai de wartelmoer vast.
2. Steek de USB-A-stekker van uw apparaat in de adapter.
3. Schakel de accu via de besturingsbeugel in.

Het apparaat wordt gedurende maximaal 4 uur na het uitschakelen van het display van stroom voorzien.

## 6.5 De boordcomputer in bedrijf stellen

### 6.5.1 Aanduidingen en symbolen

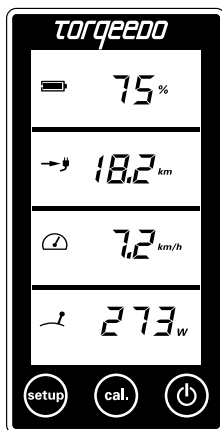

Fig. 50: Multifunctionele weergave

De besturingsbeugel is met een vast display resp. boordcomputer en drie toetsen uitgerust.

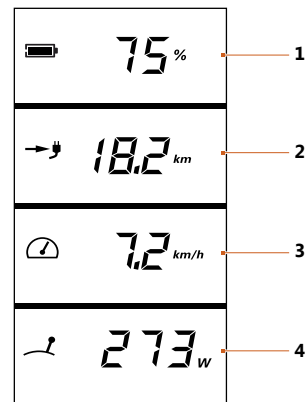

Fig. 51: Overzicht multifunctionele weergave

- |   |   |   |  |
|---|---|---|--|
| 1 | Batterij-laadstand in procenten             | 3 | Snelheid over de grond                 |
| 2 | Resterende actieradius bij actuele snelheid | 4 | Actueel elektriciteitsverbruik in watt |



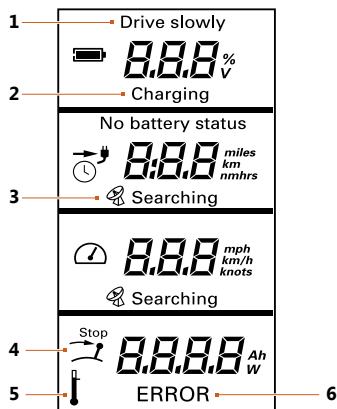

Fig. 52: Multifunctionele weergave set-up-menu

- |                 |               |
|-----------------|---------------|
| 1 Drive slowly  | 4 Stop        |
| 2 Charging      | 5 Temperature |
| 3 GPS-Searching | 6 Error       |

**Drive slowly (1)**

Verschijnt als de accucapaciteit <30% is. Er klinkt drie keer een geluidssignaal. Het geluidssignaal wordt herhaald als de laadtoestand onder 20% en 10% daalt.

**Charging (2)**

Wordt tijdens het laden weergegeven.

**GPS-Searching (3)**

De geïntegreerde gps-module zoekt satellietsignalen om de snelheid te bepalen. Zolang er geen gps-signaal wordt ontvangen, geeft de indicatie in het tweede veld altijd de "Resterende looptijd bij actuele snelheid" (tijdindicatie) en een kloksymbool weer. Als de resterende looptijd groter is dan 10 uur, wordt de resterende looptijd in volledige uren weergegeven. Als de tijd kleiner is, worden uren en minuten weergegeven.

De gps-module beëindigt de zoekopdracht als gedurende vijf minuten geen signaal wordt ontvangen. Om de zoekopdracht opnieuw te activeren, moet het systeem met de aan-uitknop worden uit- en weer ingeschakeld.

**Stop (4)**

Dit symbool verschijnt, als de greep van de besturingsbeugel in de neutrale positie moet worden gezet. Dit is nodig om te kunnen ver-trekken.

**Temperature (5)**

Dit symbool verschijnt bij een te hoge temperatuur van de motor of de accu. De motor regelt in dat geval het vermogen zelf terug.

**Error (6)**

Bij een fout verschijnt in het onderste veld het symbool **Error** en wordt er een foutcode weergegeven. De code geeft de component weer die de fout veroorzaakt en de fout aan de component. Details over de foutcodes vindt u in **hoofdstuk 10, "Foutmeldingen"**.

## 6.5.2 Weergave-instellingen

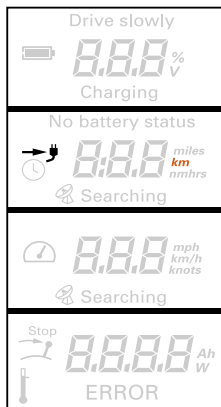

Fig. 53: Multifunctionele weergave set-up-menu

In het set-up-menu kunt u de eenheden van de waarden (oranje) in het display selecteren.

1. Druk op de toets set-up om het set-up-menu te openen.
2. Selecteer met de toets CAL de eenheid waarin de resterende actieradius moet worden weergegeven.
  - ▶ U kunt kiezen tussen kilometer, Amerikaanse mijl, zeemijlen en uren.
3. Bevestig uw selectie met de toets set-up.
  - ▶ De instelling van de snelheidsaanduiding wordt weergegeven.
4. Selecteer met de toets CAL de eenheid waarin de snelheid moet worden weergegeven.
  - ▶ U kunt kiezen tussen kilometer per uur, mijl per uur en knopen.
5. Bevestig uw selectie met de toets set-up.
  - ▶ De instelling van de batterijstatusaanduiding wordt weergegeven.
6. Selecteer met de toets CAL de eenheid waarin de batterijstatus moet worden weergegeven.
  - ▶ U kunt kiezen tussen volt en procent.
7. Bevestig uw selectie met de toets set-up.

## 7 Werking

### **⚠ WAARSCHUWING!**

**Levensgevaar door niet manoeuvreerbare boot!  
Ernstige gezondheidsproblemen of de dood kunnen het gevolg zijn.**

- Win voor het vertrek informatie in over het gebied waar u gaat varen en houd rekening met de weersvoorspellingen en zeegangomstandigheden.
- Houd, afhankelijk van de grootte van de boot, de specifieke veiligheidsuitrusting klaar (anker, peddel, communicatiemiddelen, evt. hulpmotor).
- Controleer het systeem voor vertrek op mechanische schade.
- Vaar enkel met een systeem dat in perfecte staat is.

### **⚠ WAARSCHUWING!**

**Levensgevaar door overschatting van de resterende actieradius!  
Ernstige gezondheidsproblemen of de dood kunnen het gevolg zijn.**

- Zorg dat u voor vertrek vertrouwd bent met het gebied waar u gaat varen, omdat de actieradius die de boordcomputer vermeldt geen rekening houdt met wind, stroming en vaarrichting.
- Plan een voldoende grote buffer in voor de nodige actieradius.

### **OPMERKING**

Neem de motor steeds na gebruik uit het water. Dit kan door de motor te kantelen.

## 7.1 Noodstop

### ⚠ GEVAAR!

**Levensgevaar door niet activeren van de noodstop!  
Dood of ernstig lichamelijk letsel kunnen het gevolg zijn.**

- Bevestig de lijn van de magneetsleutel aan de pols of het reddingsvest van de schipper.

### ⚠ GEVAAR!

**Levensgevaar door elektromagnetische straling!  
Dood of ernstig lichamelijk letsel kunnen het gevolg zijn.**

- Personen met een pacemaker moeten ten minste 50 cm afstand tot de motor en de magneetsleutel houden.

### OPMERKING

- Controleer de werking van de noodstop voor elk vertrek bij een laag motorvermogen.
- Activeer in noodsituaties onmiddellijk de noodstop.
- Gebruik de noodstop bij hoog vermogen alleen in een noodsituatie. Herhaald bedienen van de noodstop bij hoog vermogen belast het Travel systeem en kan schade toebrengen aan de elektronica van de batterij.

### OPMERKING

De magneetsleutel kan magnetische gegevensdragers wissen (vooral creditcards, EC-kaarten, enz.). Houd de magneetsleutel uit de buurt van creditcards en andere magnetische gegevensdragers.

Om het Travel systeem snel te stoppen, zijn er drie verschillende mogelijkheden:

- Besturingsbeugel in stop-positie zetten.
- Verwijder de magneetsleutel.
- Motorkabel van de accu verwijderen.

### OPMERKING

Wanneer u de magneetsleutel hebt verwijderd, moet u de greep van de besturingsbeugel eerst in de neutrale positie zetten voordat u verder vaart. Breng aansluitend de magneetsleutel aan. Na enkele seconden kunt u verder varen.

## 7.2 Varen

### 7.2.1 Vertrek

**OPMERKING**

- Bij zichtbare schade aan componenten of kabels mag het Travel systeem niet worden ingeschakeld.
- Controleer of alle personen aan boord een reddingsvest dragen.
- Bevestig de treklijn van de noodstop voor vertrek aan de pols of aan het reddingsvest van de schipper.
- De laadtoestand van de batterij moet onderweg constant worden gecontroleerd.

**OPMERKING**

Tijdens vaarpauzes wanneer personen in de buurt van de boot zwemmen: verwijder de magneetsleutel, om te vermijden dat het Travel systeem per ongeluk wordt gestart.

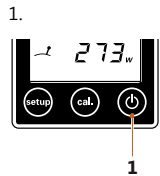

Fig. 54: Aan-uitknop

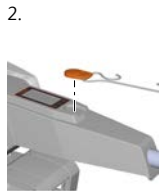

Fig. 55: Magneetsleutel

#### Motor starten

1. Schakel de motor in, door de aan-uitknop (1) één seconde in te drukken.
2. Plaats de magneetsleutel op de besturingsbeugel.

### 7.2.2 Vooruit/achteruit varen



Fig. 56: Besturingsbeugel

1. Gebruik de greep van de besturingsbeugel zoals gewent.
  - Draai de greep van de besturingsbeugel naar rechts.
    - ▶ Vaar vooruit
  - Draai de greep van de besturingsbeugel in de neutrale positie.
    - ▶ Neutrale positie
  - Draai de greep van de besturingsbeugel naar links.
    - ▶ Vaar achteruit

### 7.2.3 Besturing

1. Gebruik de greep van de besturingsbeugel zoals gewenst.
  - Zwenk de besturingsbeugel naar stuurboord.
    - ▶ Boot vaart naar links.
  - Zwenk de besturingsbeugel naar bakboord.
    - ▶ Boot vaart naar rechts.
  - Houd de besturingsbeugel recht.
    - ▶ Boot vaart rechthoek.

### 7.2.4 Varen beëindigen

#### Motor uitschakelen



Fig. 57: Magneetsleutel

1. Zet de besturingsbeugel in de neutrale positie.
2. Houd de aan-uitknop drie seconden ingedrukt.
3. Verwijder de magneetsleutel.

U kunt de motor in elke bedrijfsmodus uitschakelen. Zonder activiteit schakelt het Travel systeem automatisch uit.

Ga na elk gebruik als volgt te werk:

- neem de motor uit het water.
- In zout- of brak water: spoel de motor met fris water af.

## 7.3 Kantelen van de motor

### ⚠ VOORZICHTIG!

**Gevaar voor verplettering door kantelen van de motor!  
Licht of matig lichamelijk letsel kan het gevolg zijn.**

- Zorg er bij het kantelen van de motor voor dat er zich geen personen in de omgeving van de motor bevinden.
- Grijp bij het kantelen van de motor niet in het mechanisme.

#### Oploopbeveiliging

### OPMERKING

De Auto kick-up instelling beschermt de motor bij aanraking van de grond. De instelling garandeert echter niet dat aanraking van de grond niet leidt tot beschadiging van de propeller of zelfs van de motor. Dat geldt vooral voor aanraking van de grond op stenen of rotsen.

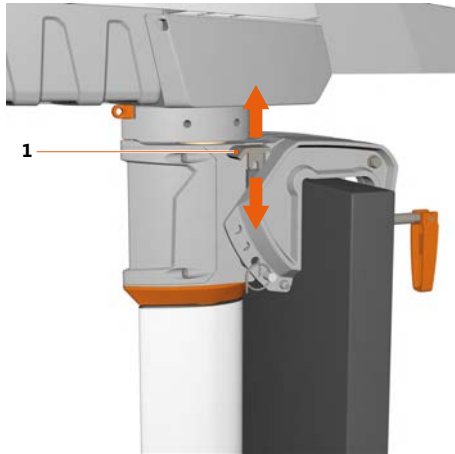

Fig. 58: Hendel kantelblokkering

### 1 Hendel kantelblokkering

Met de hendel van de kantelblokkering (1) in de positie Tilt-/Auto-kick-up (hendel boven) wordt de motor bij aanraking van de grond omhoog gekanteld. In deze positie kan niet achteruit worden gevaren en gestopt.

In de positie Lock (hendel beneden) is het automatisch omhoog kantelen uitgeschakeld. Achteruit varen is mogelijk.

### Omhoog kantelen van de motor

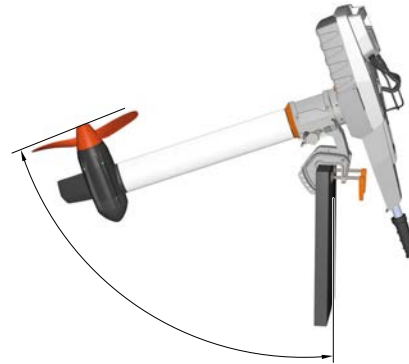

Fig. 59: Kantelstand

1. Zet de hendel van de kantelblokkering (1) op Tilt-/Auto-kick-up (hendel boven).
2. Pak het Travel systeem bij de accugreep vast en kantel de motoreenheid tot tegen de aanslag.
  - ▶ De hendel van de kantelblokkering klikt vast.
3. Controleer of de motoreenheid vergrendeld is.

### OPMERKING

Zorg ervoor dat de gekantelde motor niet ongecontroleerd omslaat, om schade aan de accu, de besturingsbeugel of de boot te vermijden.

**Omlaag kantelen van de motor**

Fig. 60: Vergrendelhendel Travel 1103



Fig. 61: Vergrendelhendel Travel 503/1003

**2 Vergrendelhendel**

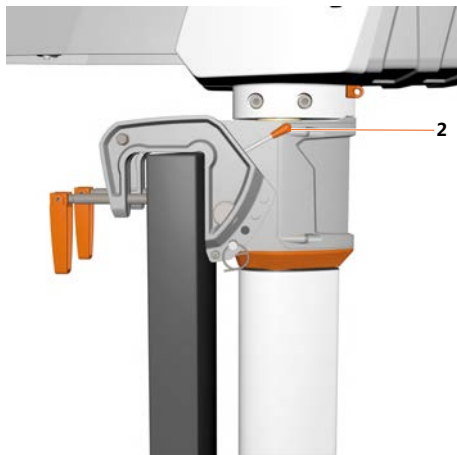
1. Til de motor op en maak de vergrendelhendel (2) los.
2. Kantel de motor langzaam omlaag.



## 8 Demontage van de aandrijving



Fig. 62: Grendel

### 1 Grendel

1. Zet de besturingsbeugel in de neutrale positie en verwijder de magneetsleutel van de besturingsbeugel.
2. Schakel de motor uit.
3. Verwijder de grendel (1).

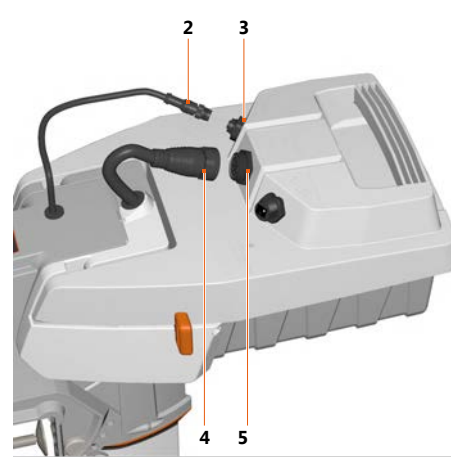

Fig. 63: Elektrische aansluitingen

- |                                      |                          |
|--------------------------------------|--------------------------|
| 2 Kabel besturingsbeugel             | 4 Motorkabel             |
| 3 Aansluiting kabel besturingsbeugel | 5 Aansluiting motorkabel |

4. Maak alle elektrische aansluitingen (2, 4) tussen besturingsbeugel, accu en motor los.

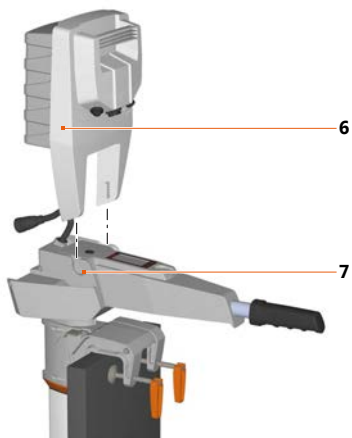

Fig. 64: Demontage accu

**6** Accu **7** Buitenste uitsparing

5. Verwijder de accu (6) uit de buitenste uitsparing (7).

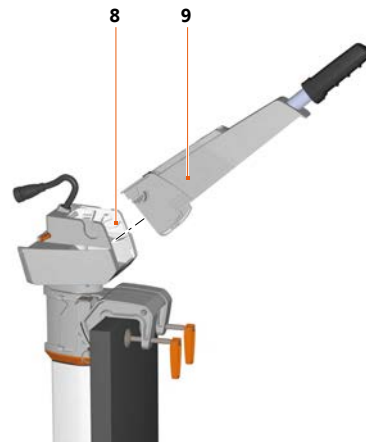

Fig. 65: Demontage besturingsbeugel

**8** Binnenste uitsparing **9** Besturingsbeugel

6. Verwijder de besturingsbeugel (9) uit de binnenste uitsparing (8).

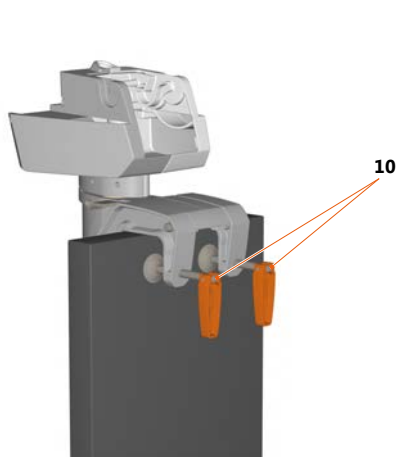

Fig. 66: Knevelschroeven

### 10 Knevelschroeven

7. Draai de knevelschroeven (10) van de spiegelbevestiging los.
8. Verwijder de motor van de spiegel van de boot.

## 9 De boot traileren/te water laten en het uit het water halen

### OPMERKING

De motor mag tijdens het traileren niet aan de spiegel bevestigd zijn en mag niet in gekantelde toestand worden getrailerd.

### OPMERKING

De motor mag tijdens het te water laten en het uit het water halen niet aan de spiegel bevestigd zijn en mag niet in gekantelde toestand te water worden gelaten of het uit het water worden gehaald.

Bij het traileren/te water laten en het uit het water halen van de boot moet de motor altijd worden gedemonteerd, zie **hoofdstuk 8, "Demontage van de aandrijving"**.

Neem de plaatselijke voorschriften voor het traileren/te water laten en het uit het water halen van boten in acht.

## 10 Foutmeldingen

### Aandrijfsysteem

Aanduiding	Oorzaak	Wat te doen
E02	Stator te hoge temperatuur (motor oververhit)	Motor kan na een korte wachttijd (ca. tien minuten) langzaam verder varen. Neem contact op met de Torqeedo servicedienst.
E05	Motor/propeller blokkeert	<ol style="list-style-type: none"> <li>1. Zet de hoofdschakelaar in de stand "OFF".</li> <li>2. Verbreek de verbinding met de accu.</li> <li>3. Hef de blokkering op.</li> <li>4. Hef de blokkering op en draai de propeller manueel een omwenteling verder.</li> <li>5. Sluit de accu weer op het systeem aan.</li> </ol>
E06	Spanning aan de motor te laag	Lage laadstatus van de accu, motor kan eventueel vanuit de neutrale positie langzaam verder varen.
E07	Overstroom aan de motor	Vaar met een laag vermogen verder. Neem contact op met de Torqeedo servicedienst.
E08	Te hoge temperatuur printplaat	Motor kan na een korte wachttijd (ca. tien minuten) langzaam verder varen. Neem contact op met de Torqeedo servicedienst.

Aanduiding	Oorzaak	Wat te doen
E21	Kalibratie besturingsbeugel fout	Voer een nieuwe kalibratie uit: <ol style="list-style-type: none"> <li>1. Houd de CAL-toets tien seconden ingedrukt.               <ul style="list-style-type: none"> <li>▶ Op het display verschijnt <b>cal up</b>.</li> </ul> </li> <li>2. Zet de besturingsbeugel op vol gas voorwaarts.</li> <li>3. Druk de CAL-toets in.               <ul style="list-style-type: none"> <li>▶ Op het display verschijnt <b>cal stp</b>.</li> </ul> </li> <li>4. Zet de besturingsbeugel in de neutrale positie.</li> <li>5. Druk de CAL-toets in.               <ul style="list-style-type: none"> <li>▶ Op het display verschijnt <b>cal dn</b>.</li> </ul> </li> <li>6. Zet de besturingsbeugel op vol gas achterwaarts.</li> <li>7. Druk de CAL-toets in.</li> </ol>
E22	Magneetsensor defect	Voer een nieuwe kalibratie uit, <b>zie "E21"</b> . Neem contact op met de Torqeedo servicedienst als de foutcode blijft optreden.
E23	Waardenbereik fout	Voer een nieuwe kalibratie uit, <b>zie "E21"</b> .
E30	Communicatiefout motor	Controleer de kabels en de steekverbindingen van de datakabels. Maak de contacten met contactspray schoon. Neem, indien nodig, contact op met de Torqeedo servicedienst en geef de foutcode door.
E32	Communicatiefout besturingsbeugel	Controleer de steekverbindingen van de besturingsbeugel. Maak de contacten met contactspray schoon. Controleer de kabel.

Aanduiding	Oorzaak	Wat te doen
E33	Algemene communicatiefout	Controleer de steekverbindingen van de kabels. Controleer de kabels. Maak de contacten met contactspray schoon. Schakel de motor uit en opnieuw aan.
E41/E42	Foutieve laadspanning	Neem contact op met de Torqeedo servicedienst als de fout ondanks het gebruik van een Torqeedo voedingseenheid nog steeds optreedt.
E43	Accu leeg	Accu laden. Motor kan evt. vanuit de neutrale positie langzaam verder varen.
E45	Overstroom accu	Schakel de motor uit en weer in. De accu is uitgeschakeld door overmatig stroomverbruik. Controleer of de propeller vrij draait. Neem contact op met de Torqeedo servicedienst.
E46	Bedrijfstemperatuur accu	Accucellen buiten de bedrijfstemperatuur tussen -20 °C en +60 °C. Na een temperatuurstabilisatie kan de motor weer verder varen.
E48	Temperatuurfout laden	Laat de accu afkoelen. Het laden wordt voortgezet als de celtemperatuur tussen 0 °C en +45 °C ligt.
Andere foutcodes	Defect	Neem contact op met de Torqeedo servicedienst en deel de foutcode mee. Controleer de spanningsbron, de hoofdzekering en de hoofdschakelaar. Indien de spanning correct is: Neem contact op met de Torqeedo servicedienst.
Geen aanduiding op het display		Indien de spanning correct is: Neem contact op met de Torqeedo servicedienst.

## 11 Onderhoud en service

### OPMERKING

Onderhoudswerkzaamheden mogen uitsluitend door gekwalificeerd personeel worden uitgevoerd. Neem contact op met de Torqeedo servicedienst of een erkende servicepartner.

Controleer voor onderhouds- en/of reinigingswerkzaamheden het volgende:

- De magneetsleutel moet uitgetrokken zijn.

### 11.1 Onderhoud van de systeemcomponenten

#### ⚠ WAARSCHUWING!

**Letselgevaar door de propeller!**  
**Gemiddeld of ernstig lichamelijk letsel kan het gevolg zijn.**

- Schakel bij werkzaamheden aan de propeller het systeem altijd via de hoofdschakelaar uit.
- Trek de magneetsleutel eruit.
- Trek de motorkabel los.

De oppervlakken van de motor kunnen met in de handel verkrijgbare schoonmaakmiddelen worden gereinigd, de kunststof oppervlakken kunnen met cockpit-spray worden behandeld.

Om de motor te reinigen, kunt u alle schoonmaakmiddelen gebruiken die geschikt zijn voor kunststof volgens de gegevens van de fabrikant. In de handel verkrijgbare cockpit-sprays die in de automobielsector worden gebruikt, geven een goed resultaat op de kunststof oppervlakken van het Travel systeem.

Gebruik om de twee maanden contactspray om alle elektronische contacten mee te onderhouden (stekker).

Na 5 jaar moet de asdichtingsring worden vervangen. Neem daarvoor contact op met een erkend Service Center.

#### 11.1.1 Corrosiebescherming

Bij de materiaalkeuze werd rekening gehouden met een hoge mate van corrosiebestendigheid. De meeste materialen die voor het Travel systeem worden gebruikt, zijn, zoals dit voor maritieme producten voor recreatief gebruik gebruikelijk is, doorgaans als zeewaterbestendig, maar niet als zeewatervast geclassificeerd.

Ga als volgt te werk om corrosie toch te vermijden:

- Berg de motor alleen op als hij droog is.
- Onderhoud kabelcontacten, databussen en datastekkers regelmatig met een geschikte contactspray (bijv. Wetprotect).
- Vet de schroefdraden van knevelschroeven regelmatig (bijv. met LiquiMoly) na.
- Laat corrosie- en lakschade professioneel herstellen, als dergelijke schade zich voordoet.
- Spoel de motor na gebruik in zoutwater met zoetwater af.
- Gebruikt u het Travel systeem in zoutwater, dan moet u aanvullend anoden van zink kopen.



## 11.2 Onderhoudsintervallen

Het onderhoud moet elke vijf jaar (particulier gebruik) en alleen door de Torqeedo servicedienst of een erkende servicepartner worden uitgevoerd.

Onderhoudsactiviteiten	Voor elk gebruik	Halfjaarlijks of na 100 bedrijfsuren	Elke 5 jaar of na 700 bedrijfsuren (wat zich als eerste voordoet)
Offeranodes		<ul style="list-style-type: none"> <li>■ Visuele controle</li> <li>■ Eventueel setgewijs vervangen</li> </ul>	

### 11.2.1 Reserveonderdelen

#### OPMERKING

Neem contact op met de Torqeedo servicedienst of een erkende servicepartner voor informatie over reserveonderdelen en montage van reserveonderdelen.

### 11.2.2 Accuonderhoud

#### ⚠ VOORZICHTIG!

**Beschadiging van de accu door diepteontlading!**  
**Berg een accu niet op met een laadstatus van minder dan 20%. Hierdoor kan diepteontlading ontstaan.**

- Zorg ervoor dat de laadtoestand bij het opbergen altijd ~ 50% bedraagt.

#### OPMERKING

Voor de levensduur van de accu is het belangrijk dat deze niet langdurig aan overmatige hitte wordt blootgesteld. Bij langdurige opberging dient de accu, indien mogelijk, koel te worden opgeborgen.

#### OPMERKING

Het gebruik van de motor in een heet klimaat en bij hoge dagtemperaturen is geen probleem. Na gebruik moet de accu wel uit de zon worden genomen.

Let op de laadstatus van de accu bij langdurige opberging:

Opberging	Laadstatus
Tot 1 jaar	50%
Meer dan 1 jaar	100%

Als de accu gedurende meerdere jaren wordt opgeborgen, moet de accu een keer per jaar worden opgeladen om een diepteontlading van de accu te vermijden.

## 11.3 De propeller vervangen

### ⚠ WAARSCHUWING!

**Mechanisch gevaar door roterende onderdelen!  
Ernstig lichamelijk letsel of de dood kunnen het gevolg zijn.**

- Draag geen ruim zittende kledij of juwelen in de buurt van de aandrijfas of van de propeller. Bind los, lang haar samen.
- Schakel het Travel systeem uit, wanneer personen zich in de onmiddellijke omgeving van de aandrijfas of de propeller bevinden.
- Voer geen onderhouds- of reinigingswerkzaamheden aan aandrijfas of propeller uit, zolang het Travel systeem ingeschakeld is.
- Gebruik de propeller alleen onder water.

### ⚠ VOORZICHTIG!

**Letselgevaar door de propeller!  
Snijwonden kunnen het gevolg zijn.**

- Draag veiligheidshandschoenen.

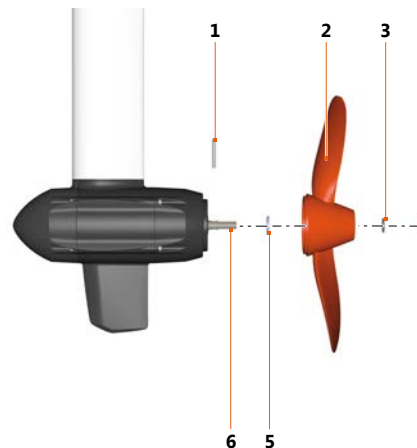

Fig. 67: Propellerbevestiging Travel 1103

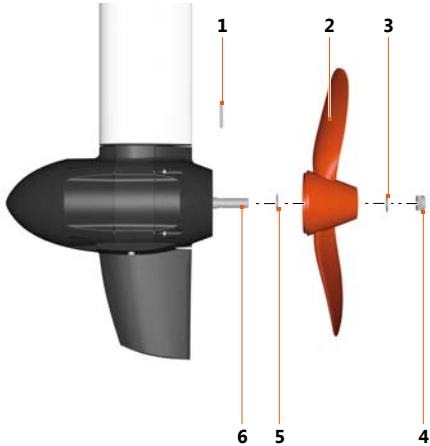

Fig. 68: Propellerbevestiging Travel 503/1003

- |                          |                          |
|--------------------------|--------------------------|
| 1 Cilindrische pen       | 4 Zeskantmoer            |
| 2 Propeller              | 5 Binnenste onderlegging |
| 3 Buitenste onderlegging | 6 Motoras                |

1. Maak de kabel tussen motor en accu los.
2. Draai de zeskantmoer (4) met steeksleutel SW 17 (1/4") eraf.
3. Verwijder de buitenste onderlegging (3).
4. Trek de propeller (2) van de motoras (6).
5. Trek de cilindrische pen (1) en de binnenste onderlegging (5) van de motoras (6).
6. Maak de kabel tussen motor en accu vast.

7. Controleer of de motoras (6) mooi rond draait.
8. Maak de kabel tussen motor en accu los.
9. Steek de binnenste onderlegging (5) op de motoras (6).
  - ▶ De onderlegging ligt tegen de kraag van de motoras.
10. Steek de nieuwe cilindrische pen (1) centrisch in de motoras (6).
11. Schuif de nieuwe propeller (2) tot tegen de aanslag op de motoras (6).
12. Draai de gleuf van de propeller (2), zodat de cilindrische pen (1) hierin arrêteert.
13. Steek achter de propeller (2) de buitenste onderlegging (3) op de motoras (6).
  - ▶ De buitenste rand van de onderlegging rust op de propeller.
14. Draai de zeskantmoer (4) met de hand vast (13 Nm).

## 11.4 De skeg van de 503 S/L, 1003 S/L en 1003 CS/CL vervangen

### OPMERKING

Alleen de skeg van de 503 S/L, 1003 S/L en 1003 CS/CL kan worden vervangen. De skeg van de 1103 CS/CL is van aluminium en vast met de motorpyloon verbonden. Deze kan niet worden vervangen.

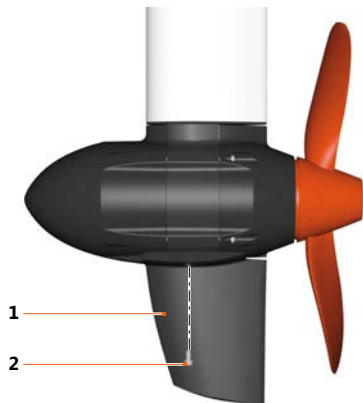

1. Draai de twee schroeven (2) van de skeg (1) los.
2. Verwijder de skeg (1).
3. Plaats de nieuwe skeg (1).
4. Bevestig de skeg (1) met twee schroeven (2).

Fig. 69: Skeg

1 Skeg

2 Schroef

## 12 Algemene garantievoorzwaarden

### 12.1 Garantie en aansprakelijkheid

De wettelijke garantie bedraagt 24 maanden en omvat alle onderdelen van het Travel systeem.

De garantietermijn begint vanaf de dag van de levering van het Travel systeem aan de eindklant.

### 12.2 Garantie

De garantie eindigt twee jaar na de dag van productoverdracht aan de eindafnemer. Van de tweejarige garantie zijn producten uitgesloten, die – ook tijdelijk – voor commerciële of officiële doeleinden worden gebruikt. Hiervoor geldt een garantie van 12 maanden. Het recht op garantie verjaart na afloop van zes maanden na ontdekking van het defect.

Torqueedo beslist of defecte onderdelen worden gerepareerd of vervangen. Distributeurs en handelaars die reparatiewerkzaamheden aan Torqueedo-motoren uitvoeren, hebben geen volmacht om voor Torqueedo wettelijk bindende verklaringen af te geven.

Slijtageonderdelen en routineonderhoudswerkzaamheden zijn van de garantie uitgesloten.

#### Torqueedo heeft het recht om de garantie te weigeren als

- de garantie niet volgens de voorschriften werd ingediend (in het bijzonder contactopname voor inzending van de gereclameerde goederen, een volledig ingevuld garantiebewijs en een bewijs van aankoop, vgl. garantieproces),
- het product niet volgens de voorschriften werd behandeld,
- de veiligheids-, gebruiks- en onderhoudsinstructies van de gebruiksaanwijzing niet in acht werden genomen,
- voorgeschreven onderhoudsintervallen niet werden nageleefd en gedocumenteerd,

- het koopobject op een of andere manier werd omgebouwd, gewijzigd of uitgerust met onderdelen of toebehoren die niet tot de door Torqueedo uitdrukkelijk toegelaten resp. aanbevolen uitrusting behoren,
- voorafgaande onderhoudsbeurten of reparatiewerkzaamheden niet door Torqueedo geautoriseerde bedrijven werden uitgevoerd resp. geen originele reserveonderdelen werden gebruikt, tenzij de eindafnemer kan aantonen dat de feiten die het recht ertoe gaven de garantie te weigeren, de ontwikkeling van de fout niet hebben begunstigd.

Naast de rechten uit deze garantie heeft de eindafnemer wettelijke garantieaanspraken uit zijn koopcontract met de respectievelijke handelaar die door deze garantie niet worden beperkt.

### 12.3 Garantieproces

De inachtneming van het hierna beschreven garantieproces is voorwaarde voor het nakomen van garantieaanspraken.

**Om garantiezaen vlot af te handelen, vragen wij om volgende aanwijzingen op te volgen:**

- Neem contact op met de Torqeedo servicedienst in geval van een klacht. Die kent u zo nodig een RMA-nummer toe.
- Houd uw aankoopbewijs en een ingevuld garantiebewijs klaar, zodat de Torqeedo servicedienst uw klacht kan verwerken. Het formulier voor het garantiebewijs is bijgevoegd bij deze gebruiksaanwijzing. De gegevens in het garantiebewijs moeten onder andere contactgegevens, gegevens over het gereclameerde product, serienummer en een korte beschrijving van het probleem bevatten.
- Let er bij een eventueel transport van producten naar de Torqeedo servicedienst op dat foutief transport niet gedekt is door garantie of waarborg.

Voor vragen over het garantieproces kunt u contact met ons opnemen via de contactgegevens die vermeld staan op de achterkant.

## 13 Toebehoren

Artikelnr.	Product	Beschrijving
1147-00	Reserveaccu Travel, 530 Wh	High performance lithiumaccu met geïntegreerde gps-ontvanger, 530 Wh, 29,6 V, 18 Ah. Voor alle Travel 503/1003/1103 modellen
1148-00	Reserveaccu Travel, 915 Wh	High performance lithiumaccu met geïntegreerde gps-ontvanger, 915 Wh, 29,6 V, 31 Ah. Voor alle Travel 503/1003/1103 modellen
1917-00	Reservepropeller v9/p790	Voor de modellen Travel 1003 C en Travel 503 vanaf 2014
1972-00	Propeller v10/p1100	Voor de modellen Travel 1103 C, aangroeiwerend
1973-00	Reservepropeller v10/p1100	Standaardpropeller voor de modellen Travel 1103 C
1918-00	Gashendel voor Travel 503/1003/1103	Maakt inbedrijfstelling met de gashendel in plaats van met de besturingsbeugel mogelijk voor de modellen Travel 503/1003/1103, incl. vast display voor informatie over de batterijstatus, op gps gebaseerde berekening van de snelheid en de resterende actieradius, incl. 1,5 m en 5 m aansluitkabel tussen motor en gashendel.
1919-00	Lange besturingsbeugelarm	Langere besturingsbeugelbuis, 60 cm
1920-00	Travel en Ultralight motorkabelverlenging, 2 m	Voor een grotere afstand tussen accu en motor
1921-00	Kabelverlenging gashendel, 1,5 m	Voor een grotere afstand tussen besturingsbeugel en accu
1922-00	Kabelverlenging gashendel, 5 m	Voor een grotere afstand tussen besturingsbeugel en accu
1925-00	Travel bags (2-delig)	Voor transport/opberging van Travel 503/1003/1103 modellen. Leveringsomvang: een zak voor de motor (incl. besturingsbeugel en toebehoren) en een zak voor de accu
1926-00	Travel battery bag	Voor transport en opberging van Travel 503/1003/1103 reserveaccu's
1931-00	BeschermhoesTravel	Voor Travel 503/1003/1103. Beschermt de motorkabel tegen uv-straling en de schachtkop tegen vuil. Waterdicht en ademend

Artikelnr.	Product	Beschrijving
1924-00	TorqTrac	Smartphone app voor Travel 503/1003/1103, Cruise T/R en Ultralight modellen. Grotere weergave van de boordcomputer, indicatie van de actieradius op de kaart en nog veel meer. Smartphone met Bluetooth Low Energy® vereist
1914-00	Magneetsleutel	Noodstopkachelaar en wegrijblokkering voor alle Travel, Cruise en Ultralight modellen
1927-00	Onderdelenset Travel	Set voor Travel met magneetsleutel, accu-arrêteringsstift voor accu en besturing
1128-00	12/24V-laadkabel voor Travel modellen en Ultralight 403	Voor het laden van de modellen Travel 503/1003/1103 en Ultralight 403, 403 A/AC met een 12/24V-stroombron
1132-00	Sunfold 50	Opvouwbaar zonnepaneel met 50 watt, handig formaat, uiterst efficiënt, plug-n-play aansluitingen voor waterdicht opladen van de Travel 503/1003/1103 modellen en Ultralight 403, 403 A/AC en 1103 AC, alleen compatibel met accu art.nr. 1146-00, 1147-00, 1148-00, 1416-00 en 1417-00
1133-00	Laadtoestel 90 W voor Travel en Ultralight accu	90 watt laadtoestel voor stopcontacten tussen 100-240 V en 50-60 Hz. Gebruik alleen met accu art.nr. 1146-00, 1147-00, 1148-00, 1416-00 en 1417-00
1939-00	Anode zink voor zoutwater	Anode voor de werking van de Cruise 2.0/4.0 met standaardpropeller en Travel 1103



## 14 Afvalverwijdering en milieu

### OPMERKING

Gebruik de accu niet na afloop van de aangegeven vervaldatum zonder een inspectie in een Torqeedo Service Center te laten uitvoeren.

De Torqeedo motoren zijn volgens de EG-richtlijn 2002/96 geconstrueerd. Deze richtlijn regelt de verwijdering van elektrische en elektronische apparaten met het oog op de duurzame bescherming van het milieu.

U kunt de motor, in overeenstemming met de regionale voorschriften, bij een inzamelpunt afgeven. Van daaruit wordt hij op een vakkundige manier gerecycled.

### 14.1 Afvalverwijdering van afgedankte elektrische en elektronische apparatuur



Fig. 70: Doorstreepte afvalcontainer

#### Voor klanten in EU-landen

Het Travel systeem is onderworpen aan de Europese richtlijn 2012/19/EU over afgedankte elektrische en elektronische apparatuur (Waste Electrical and Electronic Equipment - WEEE) en aan de overeenkomstige nationale wetgeving. De WEEE-richtlijn vormt daarbij in heel de EU de basis voor een geldige behandeling van afgedankte elektrische apparatuur. Het Travel systeem is gemarkeerd met het symbool van een doorstreepte afvalcontainer, **zie "Fig. 70: Doorstreepte afvalcontainer"**. Afgedankte elektrische en elektronische apparatuur mogen niet met het gewone huishoudelijke afval worden verwijderd, omdat dan schadelijke stoffen in het milieu kunnen geraken die de gezondheid van personen, dieren en planten aantasten en

die zich zowel in de voedselketen als in het milieu verrijken. Bovendien gaan op deze manier waardevolle grondstoffen verloren. Breng uw afgedankte apparatuur daarom milieuvriendelijk naar een apart afvalpunt en neem daartoe contact op met de Torqeedo servicedienst of uw scheepsbouwer.

#### Voor klanten in andere landen

Het Travel systeem is onderworpen aan de Europese richtlijn 2012/19/EU over afgedankte elektrische en elektronische apparatuur. Wij adviseren om het systeem niet met het gewone huishoudelijke afval, maar in een apart afvalpunt milieuvriendelijk te verwijderen. Het is ook mogelijk dat de nationale wetgeving in uw land dit voorschrijft. Zorg daarom voor een vakkundige afvalverwijdering van het systeem volgens de voorschriften die in uw land gelden.

### 14.2 Verwijdering van batterijen

Verwijder uitgewerkte accu's onmiddellijk uit het apparaat en neem de volgende, speciale informatie over de afvoer van accu's of batterijsystemen in acht:

#### Voor klanten in EU-landen

Batterijen resp. accu's zijn onderworpen aan de Europese richtlijn 2006/66/EG over (afgedankte) batterijen en (afgedankte) accu's en aan de overeenkomstige nationale wetgevingen. De batterijrichtlijn vormt daarbij in heel de EU de basis voor een geldige behandeling van batterijen en accu's. Onze batterijen en accu's zijn gemarkeerd met het symbool van een doorstreepte afvalcontainer, **zie "Fig. 70: Doorstreepte afvalcontainer"**. Onder dit symbool staat evt. de benaming van de schadelijke stoffen die zij bevatten, namelijk "Pb" voor lood, "Cd" voor cadmium en "Hg" voor kwikzilver. Afgedankte batterijen en afgedankte accu's mogen niet met het gewone restafval worden verwijderd, omdat dan schadelijke stoffen in het milieu kunnen geraken die de gezondheid van personen, dieren en planten aantasten en die zich zowel in de voedselketen als in het milieu opeenhopen. Bovendien gaan op deze manier waardevolle grondstoffen verloren. Verwijder uw afgedankte batterijen en afgedankte accu's daarom uitsluitend via daarvoor bedoelde afvalpunten, uw handelaar of de fabrikant; de afgifte is gratis.

**Voor klanten in andere landen**

Batterijen resp. accu's zijn onderworpen aan de Europese richtlijn 2006/66/EG over (afgedankte) batterijen en (afgedankte) accu's. De batterijen en accu's zijn gemarkeerd met het symbool van een doorstreepte afvalcontainer, **zie "Fig. 70: Doorstreepte afvalcontainer"**. Onder dit symbool staat evt. de benaming van de schadelijke stoffen die zij bevatten, namelijk "Pb" voor lood, "Cd" voor cadmium en "Hg" voor kwikzilver. Wij adviseren om de batterijen resp. accu's niet met het gewone huishoudelijke afval, maar in een apart afvalpunt te verwijderen. Het is ook mogelijk dat de nationale wetgeving in uw land dit voorschrijft. Zorg daarom voor een vakkundige afvalverwijdering van de batterijen volgens de voorschriften die in uw land gelden.

## 15 EU-conformiteitsverklaring

Voor producten met de volgende benamingen

1140-00 Travel 503 S

1149-00 Travel 1003 CS

1141-00 Travel 503 L

1150-00 Travel 1003 CL

1142-00 Travel 1003 S

1151-00 Travel 1103 CS

1143-00 Travel 1003 L

1152-00 Travel 1103 CL

wordt hierbij verklaard dat zij voldoen aan de essentiële beveiligingseisen, die in de hierna vermelde richtlijnen zijn vastgelegd:

RICHTLIJN **2013/53/EU** VAN HET EUROPESE PARLEMENT EN DE RAAD van 20 november 2013 betreffende pleziervaartuigen en waterscooters en tot intrekking van richtlijn 94/25/EG

Toegepaste geharmoniseerde normen:

- **EN ISO 25197:2012+A1:2014** - Pleziervaartuigen - Elektrische/elektronische controlesystemen voor sturing, shift en gashendel
- **EN ISO 16315:2016** - Pleziervaartuigen - Elektrisch voortstuwingsstelsel

RICHTLIJN **2006/42/EG** VAN HET EUROPESE PARLEMENT EN DE RAAD van 17 mei 2006 betreffende machines en tot wijziging van richtlijn 95/16/EG (nieuwe versie)

Toegepaste geharmoniseerde norm:

- **EN ISO 12100:2010** - Veiligheid van machines - Algemene ontwerpbeginsselen - Risicobeoordeling en risicoreductie

RICHTLIJN **2014/30/EU** VAN HET EUROPEES PARLEMENT EN DE RAAD van 26 februari 2014 betreffende de harmonisatie van de wetgevingen van de lidstaten inzake elektromagnetische compatibiliteit

Toegepaste geharmoniseerde norm:

- **EN 61000-6-2:2005** - Elektromagnetische compatibiliteit (EMC) - deel 6-2: Algemene normen - Immuniteit voor industriële omgevingen
- **EN 61000-6-3:2007+A1:2011** - Elektromagnetische compatibiliteit (EMC) - deel 6-3: Algemene normen - Emissienormen voor huishoudelijke, handels- en lichtindustriële omgevingen

Documentatiegevolmachtigde in de zin van bijlage II cijfer 1 **paragraaf A. nr. 2., 2006/42/EG**:

Deze verklaring geldt voor alle exemplaren die volgens de overeenkomstige productietekeningen, die bestanddeel van de technische documentatie zijn, werden gemaakt.

Deze verklaring wordt afgegeven onder volledige verantwoordelijkheid van de fabrikant

Naam: Torqeedo GmbH

Adres: Friedrichshafener Straße 4a, 82205 Gilching, Duitsland

afgegeven door

Naam, voornaam:

Dr. Plieninger, Ralf

Functie in het bedrijf van de fabrikant:

Bedrijfsleider



Gilching, 2-1-2019

Plaats/datum

Rechtsgeldige handtekening

Documentnummer:

203-00002

Datum:

15.10.2019

## 16 Auteursrecht

Deze handleiding en de teksten, tekeningen, afbeeldingen en overige weergaven die zij bevat, zijn auteursrechtelijk beschermd. Reproducties van elk soort en elke vorm - ook als uittreksel - en het gebruik en/of de publicatie van de inhoud zijn niet toegestaan zonder schriftelijke toestemming voor de vrijgave van de fabrikant.

Inbreuken verplichten tot schadevergoeding. Andere eisen blijven voorbehouden.

Torqueedo behoudt zich het recht voor om dit document zonder voorafgaande aankondiging te wijzigen. Torqeedo heeft aanzienlijke inspanningen geleverd om ervoor te zorgen dat deze handleiding vrij van fouten en weglatingen is.





## **Torqueedo Servicecenter**

### **Europa, Midden-Oosten, Afrika**

Torqueedo GmbH  
- Service Center -  
Friedrichshafener Straße 4a  
82205 Gilching  
service@torqueedo.com  
T +49 - 8153 - 92 15 - 126  
F +49 - 8153 - 92 15 - 329

### **Noord-Amerika**

Torqueedo Inc.  
171 Erick Street, Unit D- 2  
Crystal Lake, IL 60014  
USA  
service\_usa@torqueedo.com  
T +1 - 815 - 444 88 06  
F +1 - 847 - 444 88 07

### **Azië, Australië en Oceanië**

Torqueedo Asia Pacific Ltd.  
Athenee Tower, 23rd Floor Wireless Road, Lumpini,  
Pathumwan, Bangkok 10330  
Thailand  
service\_apac@torqueedo.com  
T +66 (0) 212 680 30  
F +66 (0) 212 680 80

## **Torqueedo onderneming**

### **Duitsland**

Torqueedo GmbH  
Friedrichshafener Straße 4a  
82205 Gilching  
info@torqueedo.com  
T +49 - 8153 - 92 15 - 100  
F +49 - 8153 - 92 15 - 319

### **Noord-Amerika**

Torqueedo Inc.  
171 Erick Street, Unit A- 1  
Crystal Lake, IL 60014  
USA  
usa@torqueedo.com  
T +1 - 815 - 444 88 06  
F +1 - 847 - 444 88 07

### **Thailand**

Torqueedo Asia Pacific Ltd.  
Athenee Tower, 23rd Floor Wireless Road,  
Lumpini, Bangkok 10330  
Thailand  
apac@torqueedo.com  
T +66 (0) 212 680 15  
F +66 (0) 212 680 80

Artikelnummer: **039-00353**